

НАШЕ МІСЦЕЗНАХОДЖЕННЯ:

УКРАЇНА,
обл.ЗАКАРПАТСЬКА,
«WESTON UKRAINE»,
SHOWROOM

КОНТАКТНА ІНФОРМАЦІЯ:

+380 67 888 00 15
+380 68 333 00 15

WESTON.ZAKARPAT@GMAIL.COM



WESTON.COM.UA



ДУШОВА КАБІНА WK 5

ШАНОВНИЙ ПОКУПЕЦЬ!

У цьому керівництві ви знайдете докладну інструкції по установці душового виробу, доповнені малюнками та коментарями.

РЕКОМЕНДАЦІЇ ПО МОНТАЖУ

Монтаж душового виробу необхідно виконувати фахівцям з відповідною кваліфікацією.

Перед монтуванням обов'язково перевірити, чи відповідає виріб Вашому замовленню.

Торці та кути скла є найбільш вразливими ділянками.

Якщо душовий виріб доставлено з холодного середовища в тепле приміщення (або навпаки), то монтаж рекомендовано проводити через 1-2 години, щоб виріб прийняв температуру приміщення.

Довговічність та герметичність встановленого душового виробу залежить від кваліфікації монтувальника та якості виконаних робіт.

ДОГЛЯД:

Регулярно чистіть виріб неабразивними спеціалізованим миючим засобом для миття душових кабін до складу яких не входять агресивні кислоти.

Можна використовувати й інші засоби, які розраховані для прибирання виробів зі скла. Також можна використовувати чистий оцет для видалення важких плям або чистий 99% спирт. Ніколи не використовуйте абразивні чистячі засоби, металеві щітки або скребки, та все що може в результаті подряпати поверхню. Періодично рекомендовано проводити технічний огляд душової kabіни, підтягувати з'єднання та перевіряти ущільнювачі на герметичність. В окремих індивідуальних випадках профілі та штанги необхідно підрізати по розмірам на місці монтажу.

Недотримання інструкцій, попереджень, інформації про догляд та технічне обслуговування може призвести до особистого травмування, пошкодження майна чи виробу та може втратити гарантію.

У разі виникнення питань по монтуванню або інших консультацій щодо виробу, просимо звертатися до служби підтримки за контактами, які вказані в гарантійному талоні.

КОМПАНІЯ «WESTON» БАЖАЄ ВАМ УСПІХУ!

ПІДГОТОВКА ДО МОНТАЖУ



Мінімум 2 людини



Захисний одяг

НЕОБХІДНІ ІНСТРУМЕНТИ

Інструменти не входять до комплектації, але їх наявність обов'язкова



Дриль



Гумовий молоток



Рулетка



Олівець



Клей герметик



Свердла для плитки



Кутник



Викрутка



Ніж



Водовага



Шестигранні ключі

Перед монтуванням необхідно впевнитися в цілісності та комплектності виробу.

Перед монтуванням стіни потрібні бути рівними. Це можна перевірити за допомогою кутника та водоваги.

1

Профіль на підлогу з підкладками

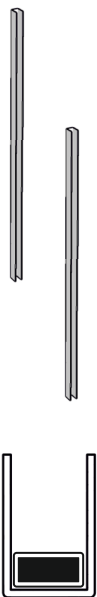

x2

2

Шуруп 3x30
Дюбель 6x30

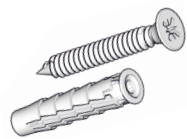

по 18

3

Конектор

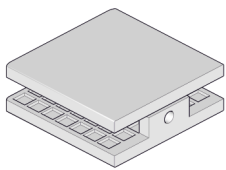

x2

9

Труба
кругла
Ø19 мм

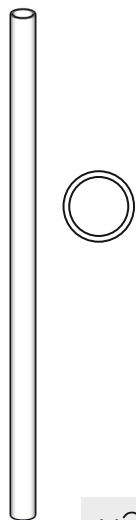

x2

4

Скло (добір
під петлі)

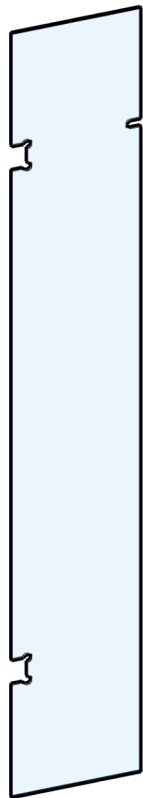

x1

5

Скло (добір)

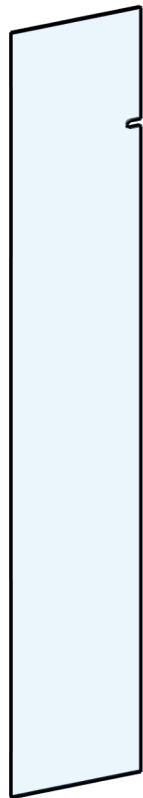

x1

6

Шуруп 5x40
Дюбель 8x40



по 4

7

Профіль на стіну (над конектором)

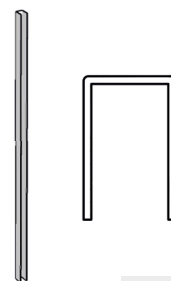

x2

8

Профіль на стіну (під конектор)

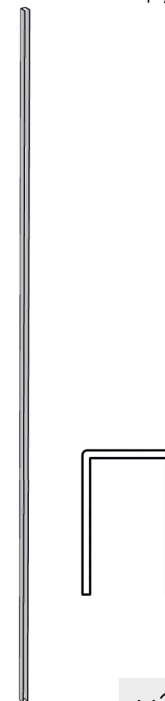

x2

10

З'єднувач 45°
ШТАНГА-СТІНА



x2

11

З'єднувач
СКЛО-ШТАНГА

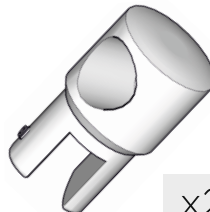

x2

12

Петлі 135°

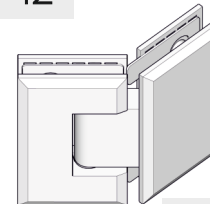

x2

13

Скло
(дверка)



x1

1. ПЕРЕВІРКА МІСЦЯ МОНТАЖУ

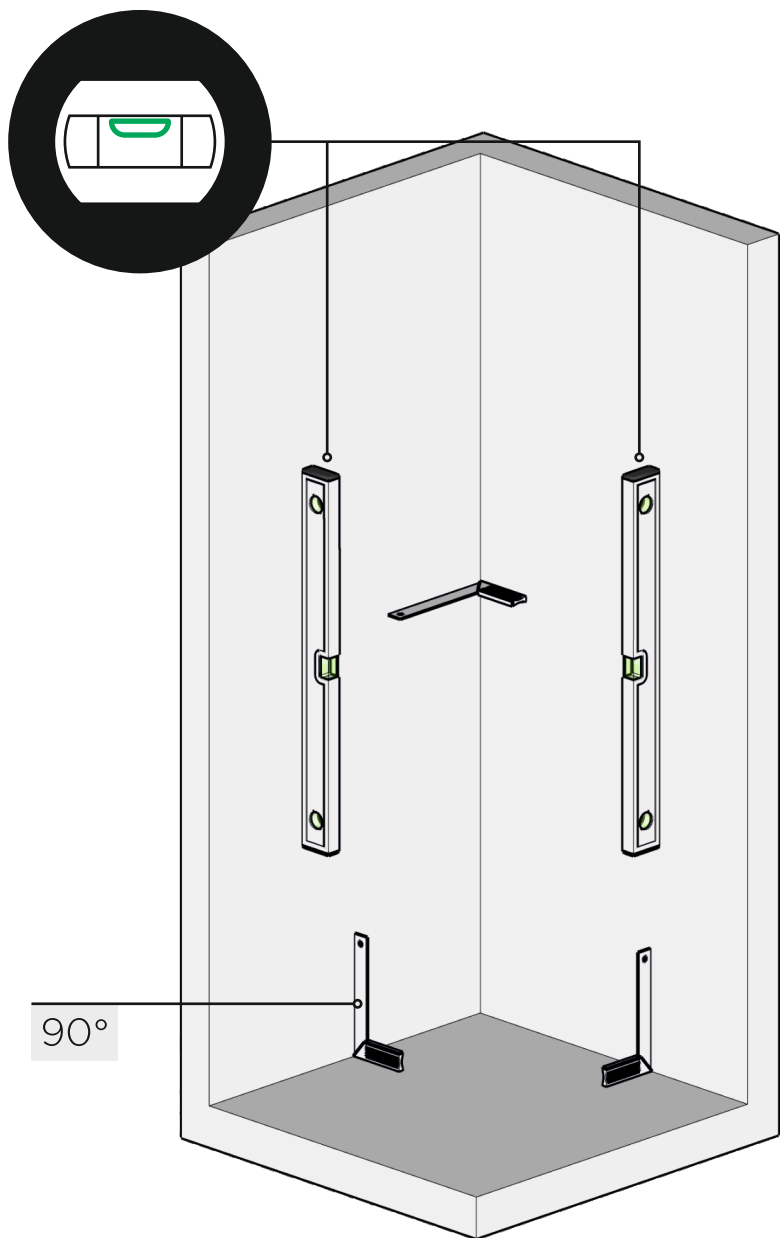

УВАГА! при відсутності прямих кутів чи нахилі стін можуть виникнути проблеми з монтажем.

2. РОЗМІТКА МІСЦЯ МОНТАЖУ

Розміри вказувати та відмічати по **ЗОВНІШНІМ** габаритам конструкції!

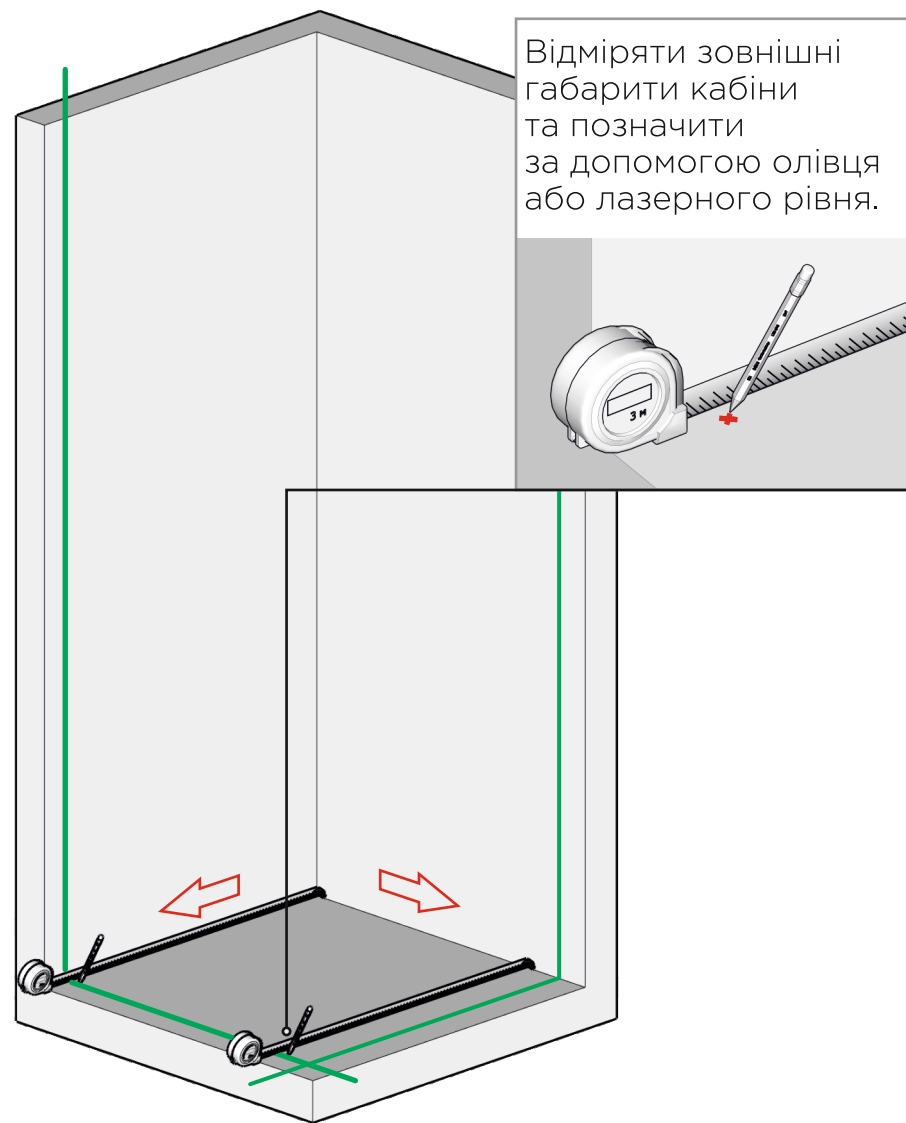

Якщо використовуєте лазерний рівень, то виставте його таким чином, щоб лінія лазера проходила через відмічені відстані на підлозі та відбивалася на стіні. Це заощадить ваш час.

3. МОНТАЖ ПРОФІЛІВ НА ПІДЛОГУ

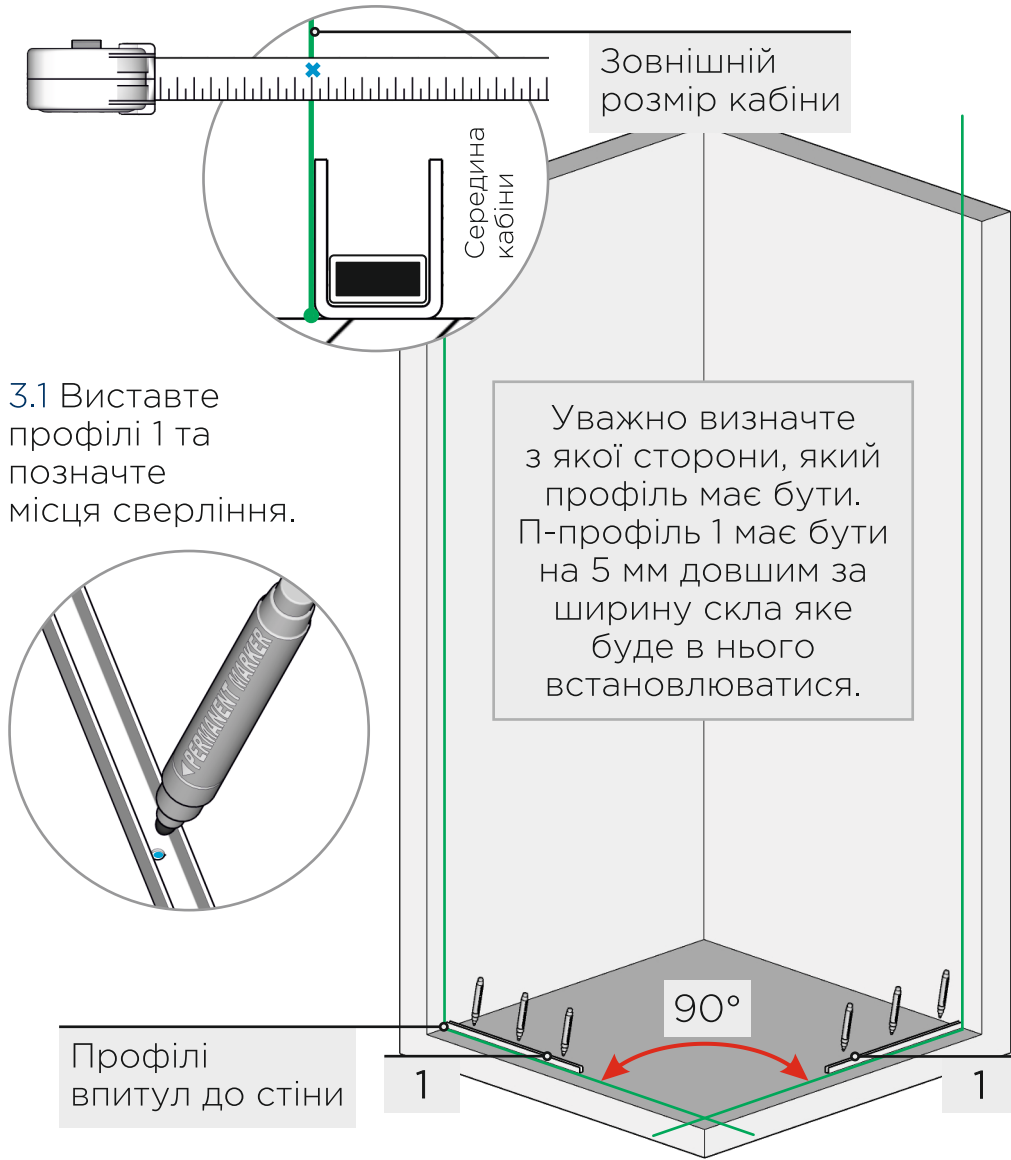

3.1 Виставте профілі 1 та позначте місце сверління.



Уважно визначте з якої сторони, який профіль має бути. П-профіль 1 має бути на 5 мм довшим за ширину скла яке буде в нього встановлюватися.

3.2 Виконайте сверління під дюбеля 6x30 в позначених місцях.

УВАГА!
Переконайтеся, що профілі перпендикулярні одне до одного.

3.3 У отримані отвори вставте дюбелі 2 (6x30).

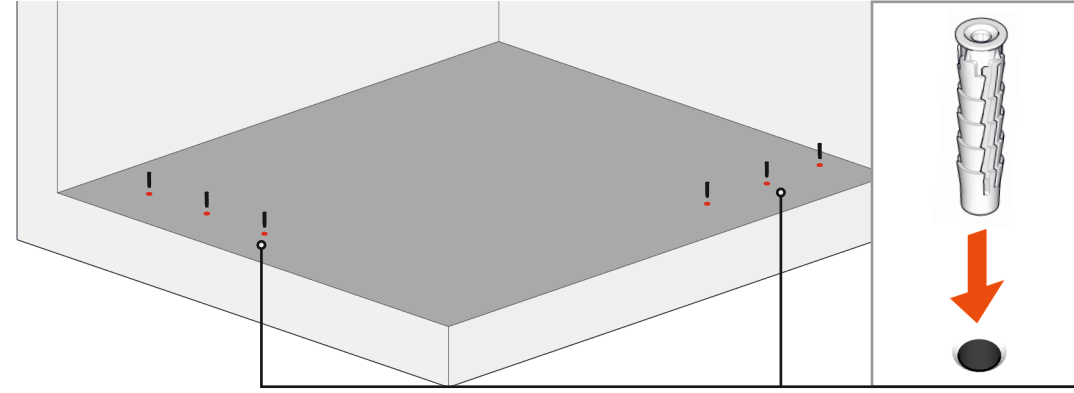

3.4 На нижні частини профілів 1 нанесіть шар клею-герметіку (силікон).

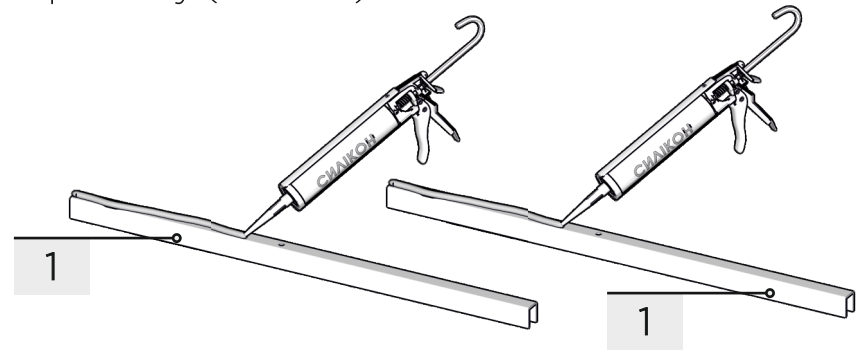

3.5 Встановіть профіля 1 на місця монтажу та міцно прикрутіть шурупами 2 (3x30).

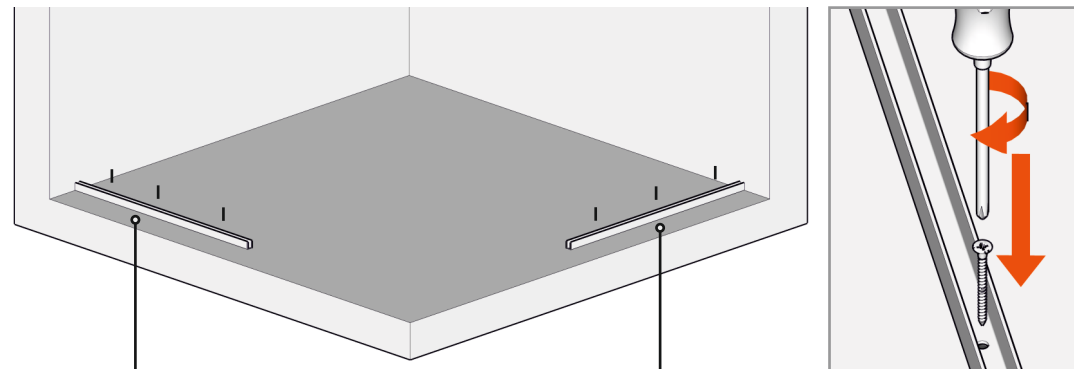

4. МОНТАЖ КОНЕКТОРІВ

4.1 У змонтовані профілі 1 встановіть тимчасово скло 4 та 5 на підкладки (вони мають бути у п-профілях).

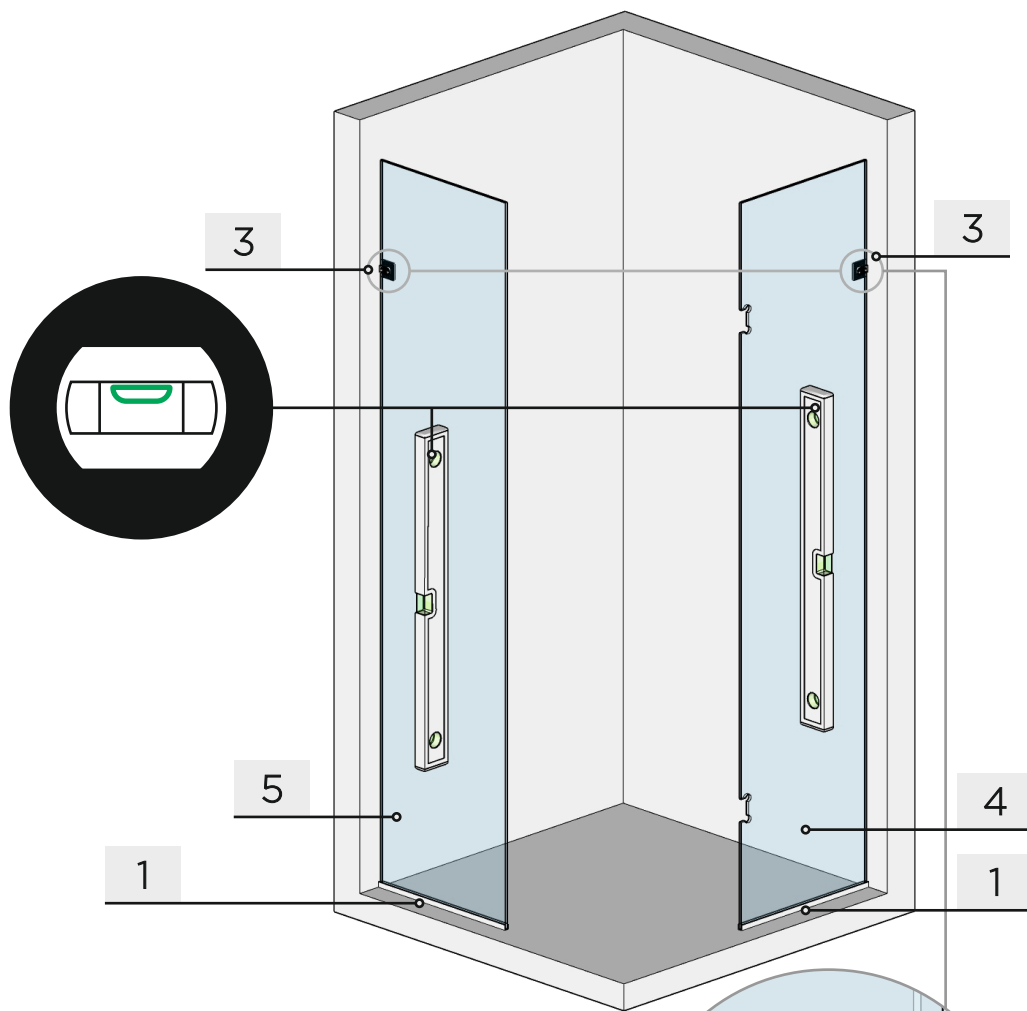

4.2 Розібрати конектор 3, та прикласти частину з вушком до внутрішньої сторони скла у місці вирізу. Горизонтально конектор має бути по центру вирізу.

4.3 Відмітити на стіні місце сверління для фіксації конектора.

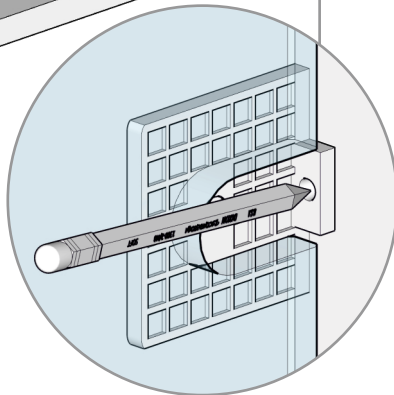

4.4 Відкладіть скло 4 і 5 у бік. Виконайте сверління у відмічених місці на стіні під дюбелі 6 (8x40).

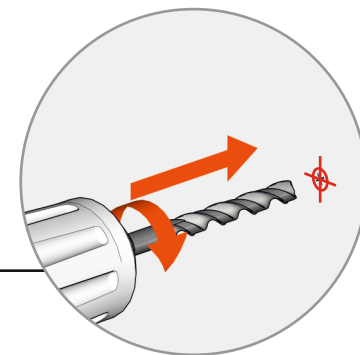

4.5 У отвори встановіть дюбелі 6 (8x40).

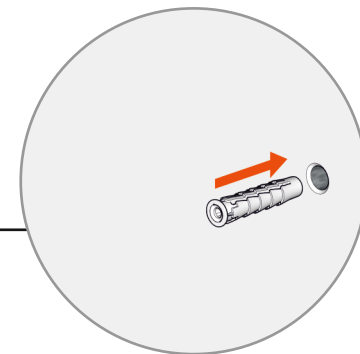

4.6 Візьміть частини конекторів з вушками, та зафіксуйте їх до стіни шурупами 6 (5x40).

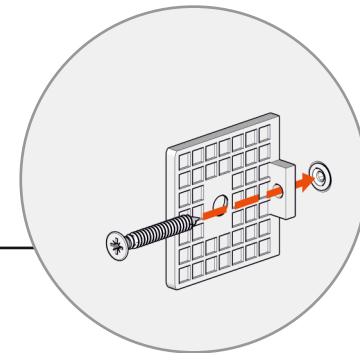

4.7 Міцно закріпіть конектори у вертикальному положенні.

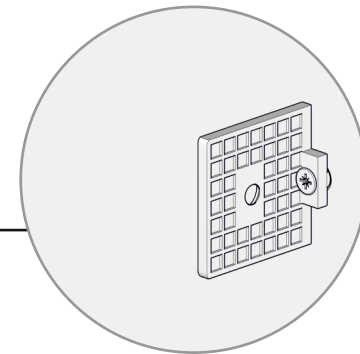

5. МОНТАЖ ПРОФІЛІВ НА СТІНУ

5.1 Виставте профілі 7 та 8 вертикально на стіні, як показано на схемі (послідовність монтажу така сама, як у монтажу профілів 1 на підлогу).

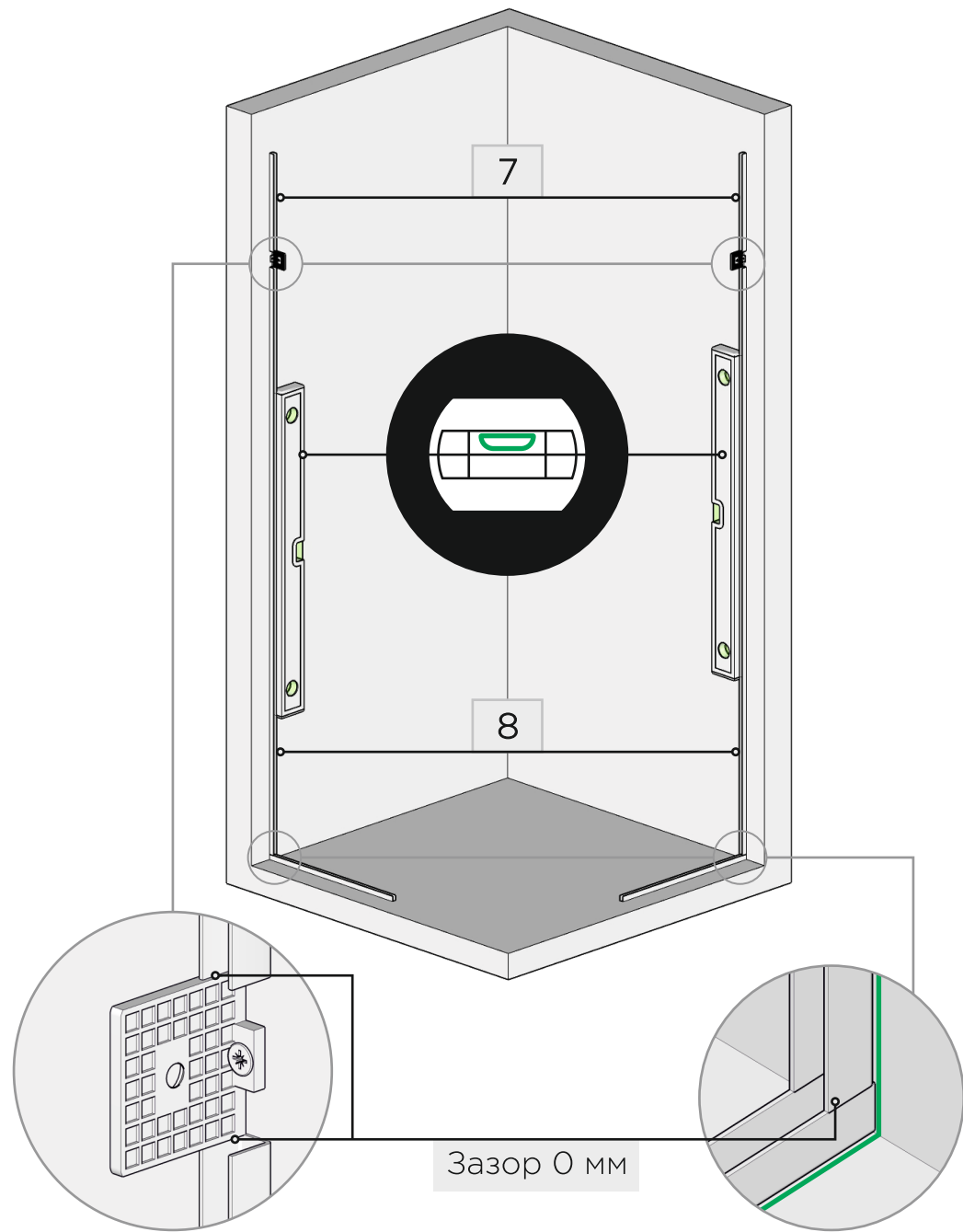

6. МОНТАЖ СКЛА 4 і 5

6.1 Переконайтеся, що у профілях 1 є підкладки.

6.2 Нанесіть у профілі 1, 7 та 8 шар клею-герметику.

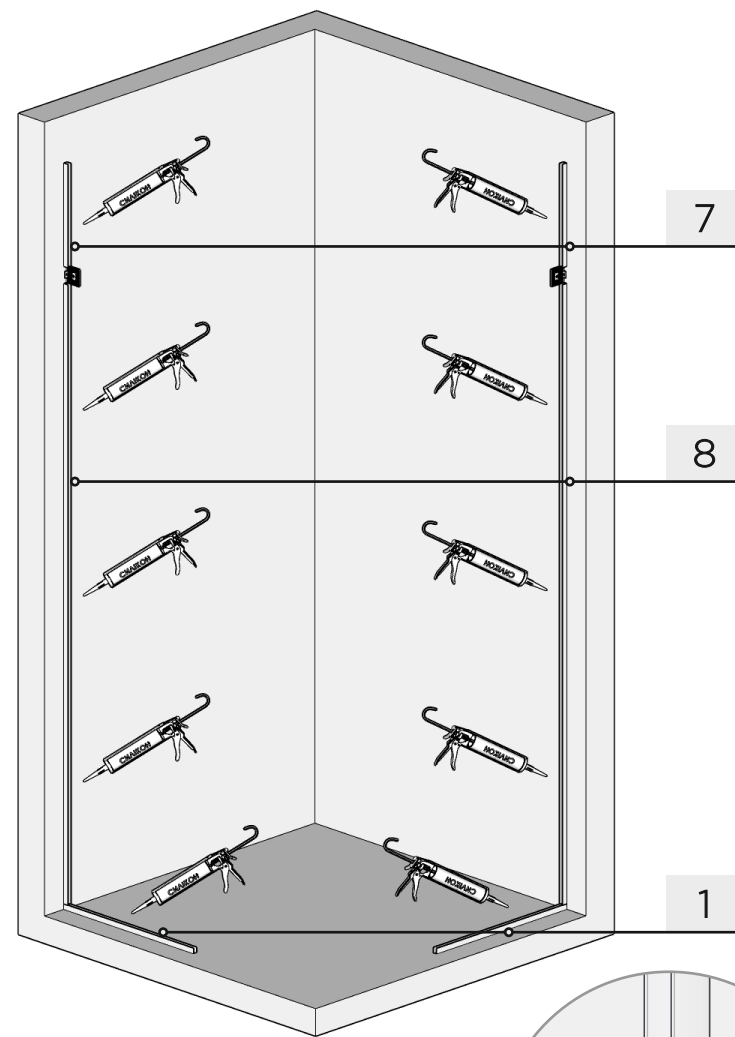

6.3 Перед встановленням скла покладіть в конектори силіконові підкладки.

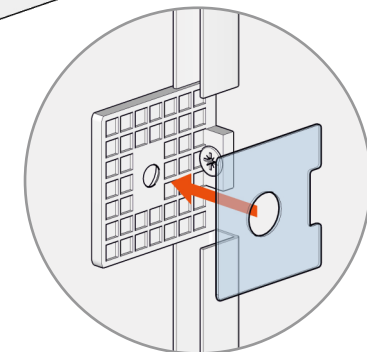

6.4 Встановіть скло 4 та 5 у профілі.

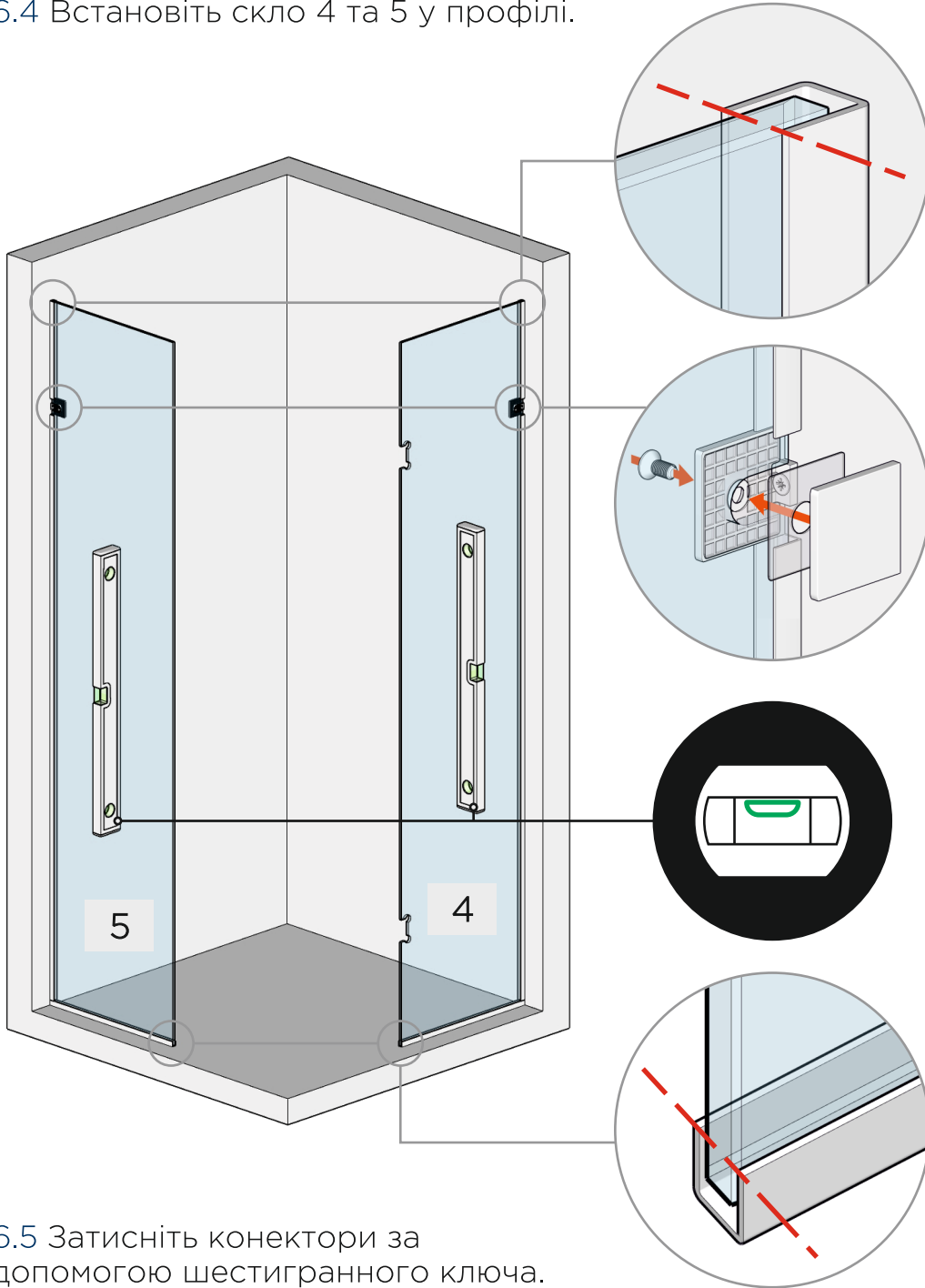

6.5 Затисніть конектори за допомогою шестигранного ключа.

7.1 Зберіть тримачі з наступних елементів.

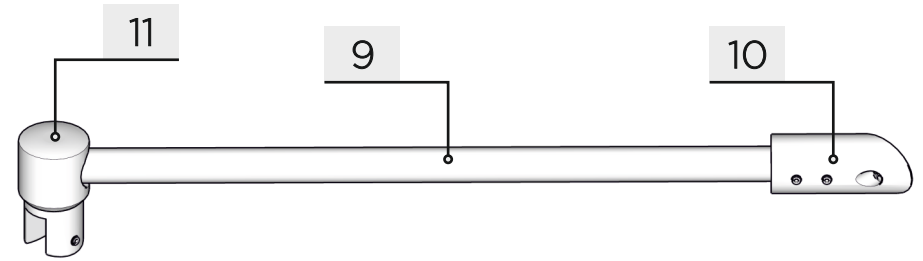

7.2 Встановіть зібрані тримачі на торці скла з'єднувачами 11.

7.3 Поверніть труби 9 з з'єднувачами 10, так щоб між склом та трубою утворився кут 45° .

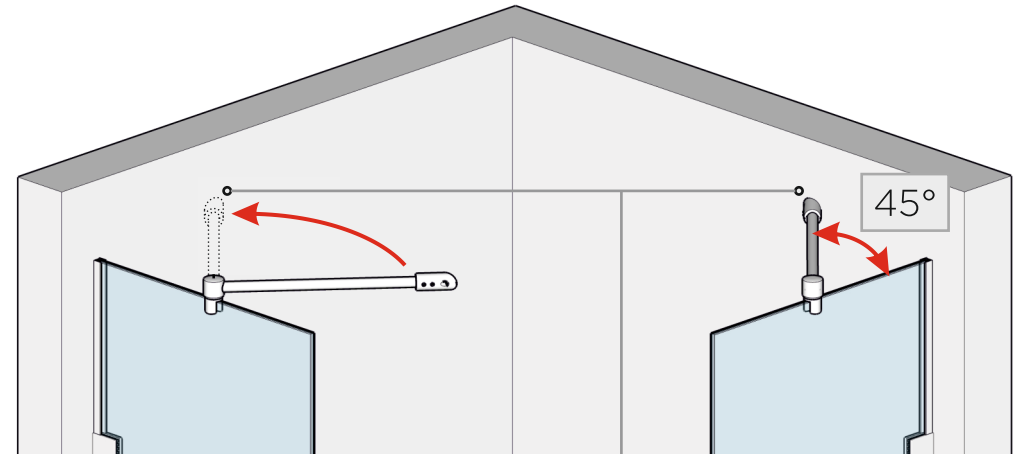

7.4 З'єднувачі 10 притисніть до стін та відмітьте місця сверління під дюбелі.

7.5 Виконайте сверління під дюбелі 6 (8x40).

7.6 Встановіть дюбелі 6 (8x40) у отвори.

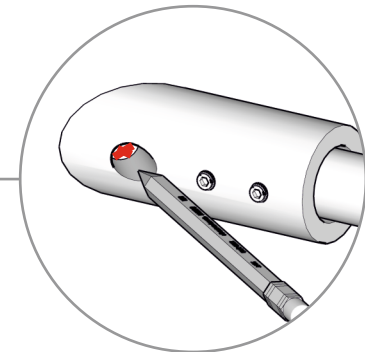

7.8 Притисніть з'єднувачі 10 до стін та закріпіть їх шурупами 6 (5x40).

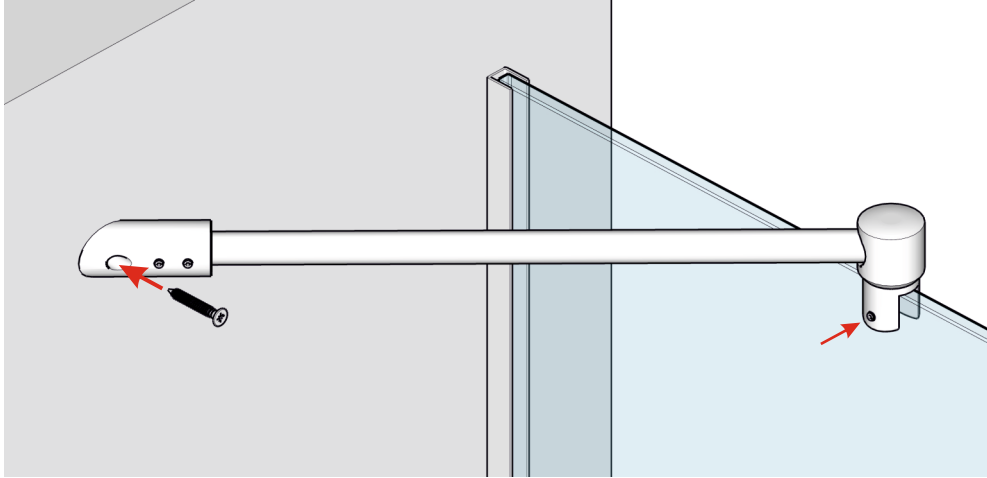

7.9 Шестигранними ключами затягніть усі шурупи, які зафіксують конструкцію нерухомо.

8.2 Змонтуйте петлі на скло 4 у вирізи.

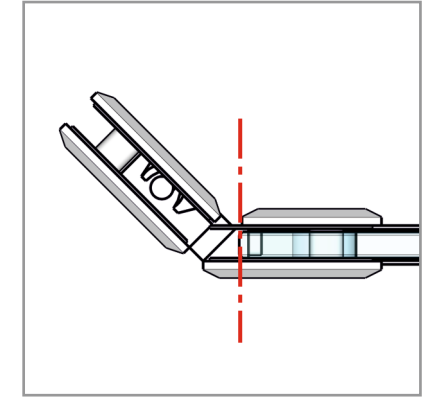
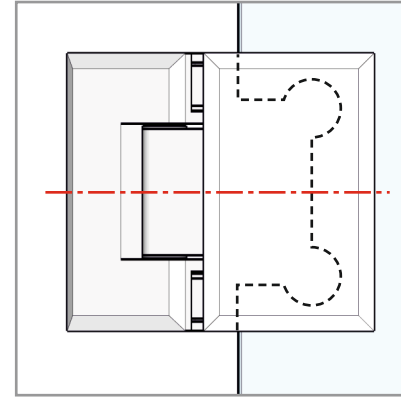

Між склом та петлями не забудьте покласти силіконові підкладки.

8. МОНТАЖ ПЕТЕЛЬ

8.1 Розберіть петлі 12.

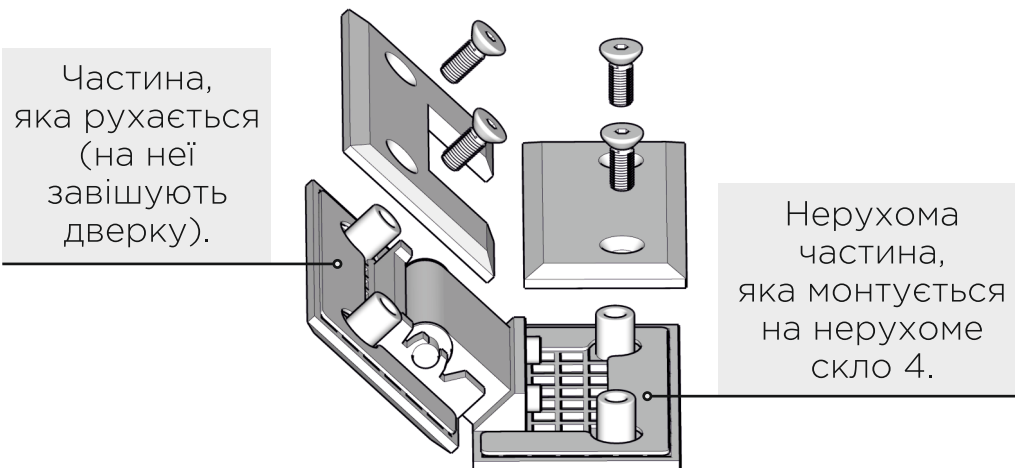

9. МОНТАЖ ДВЕРКИ

9.1 Визначте правильно де має бути верх дверки.

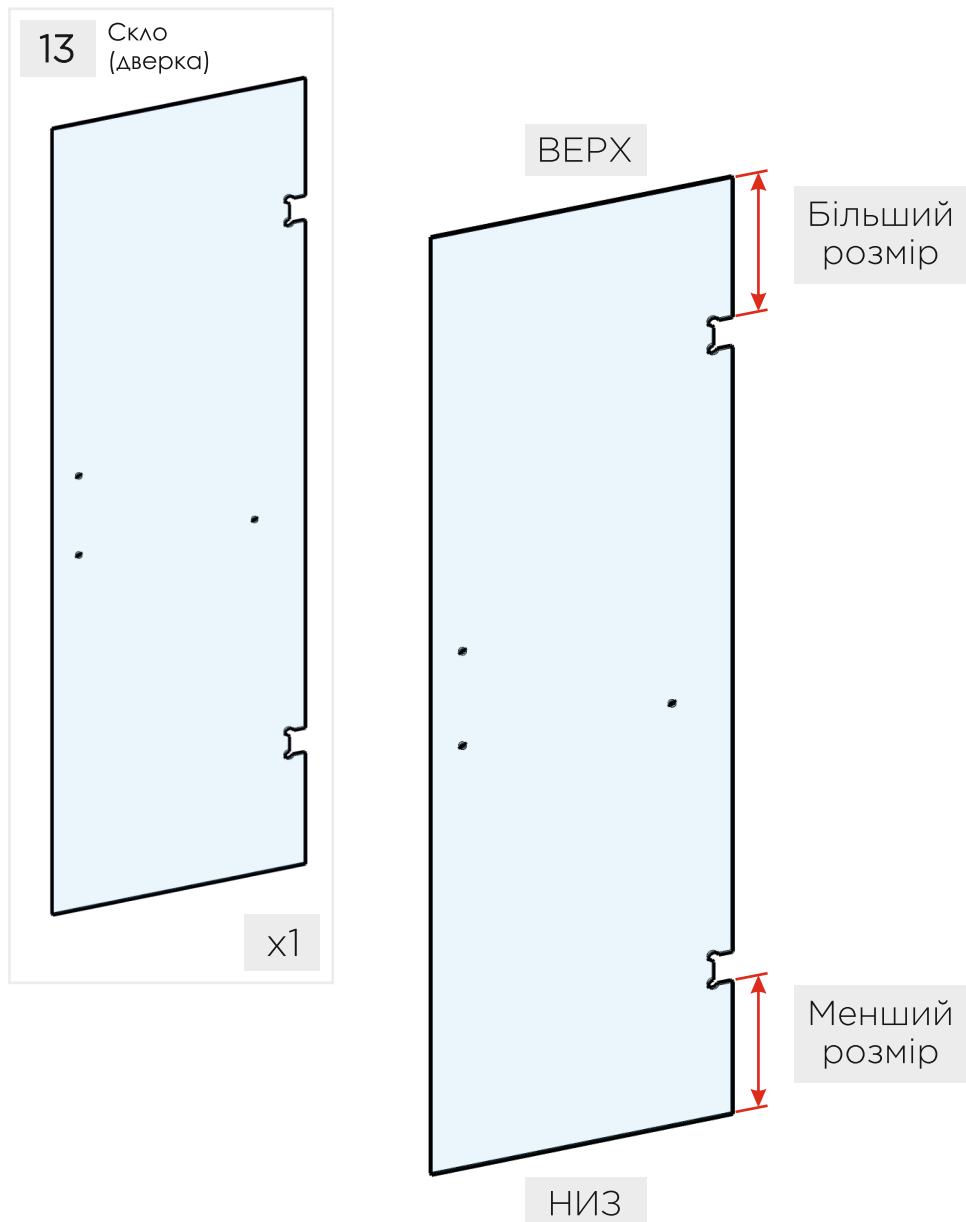

9.2 Дверку 13 одягнуть на петлі 12.

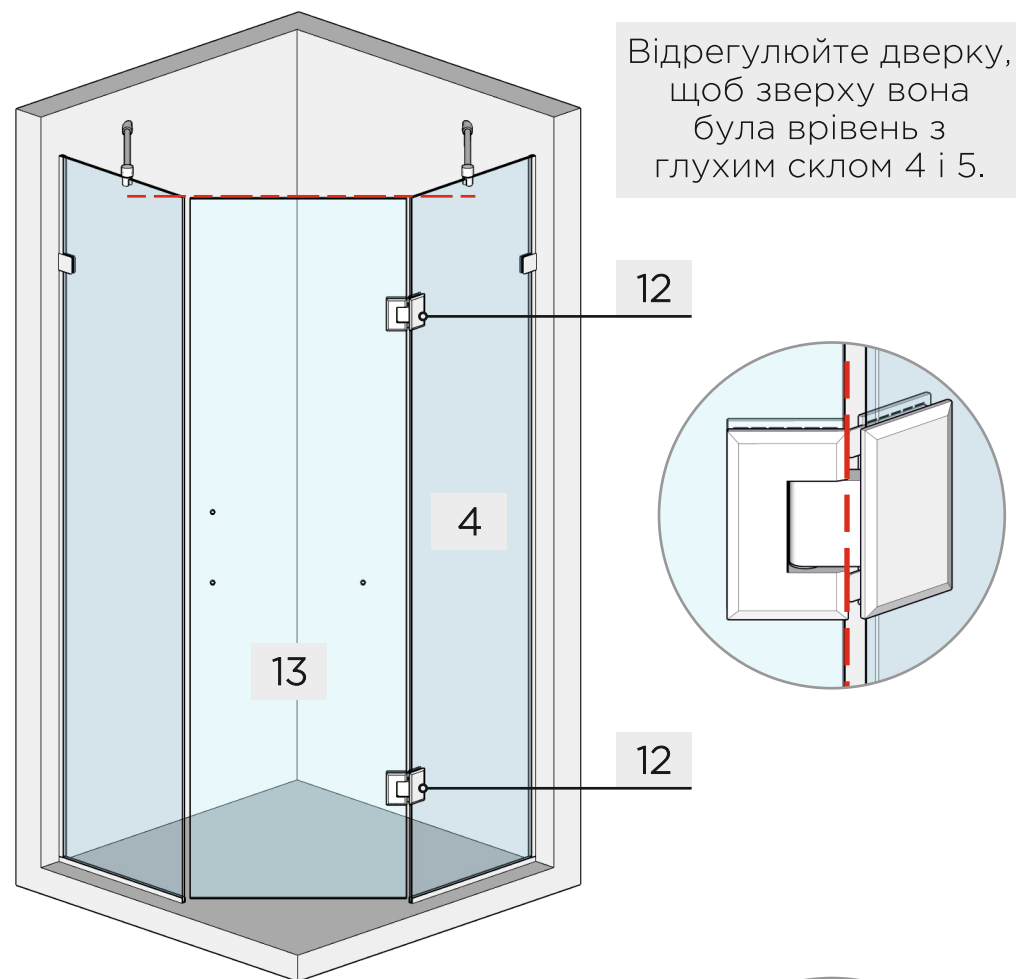

9.3 Після регулювання міцно закрутіть шурупи щоб зафіксувати дверку.

Між склом та петлями не забудьте покласти силіконові підкладки.

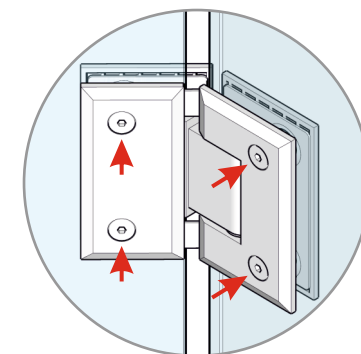

9.4 У отвори на дверці 13 встановіть ручку 14 (ручка може відрізнятися в залежності від комплектації).

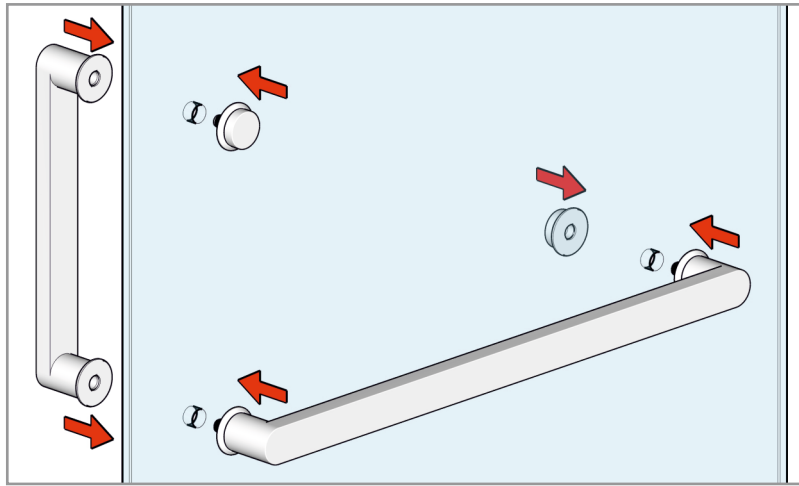

Встановлюйте ручку рушникотримачек (горизонтальною частиною) назовні кабінки, щоб під час використання душової не змокав рушник.

10.1 Один ущільнювач 15 одягніть на торець скла 5.

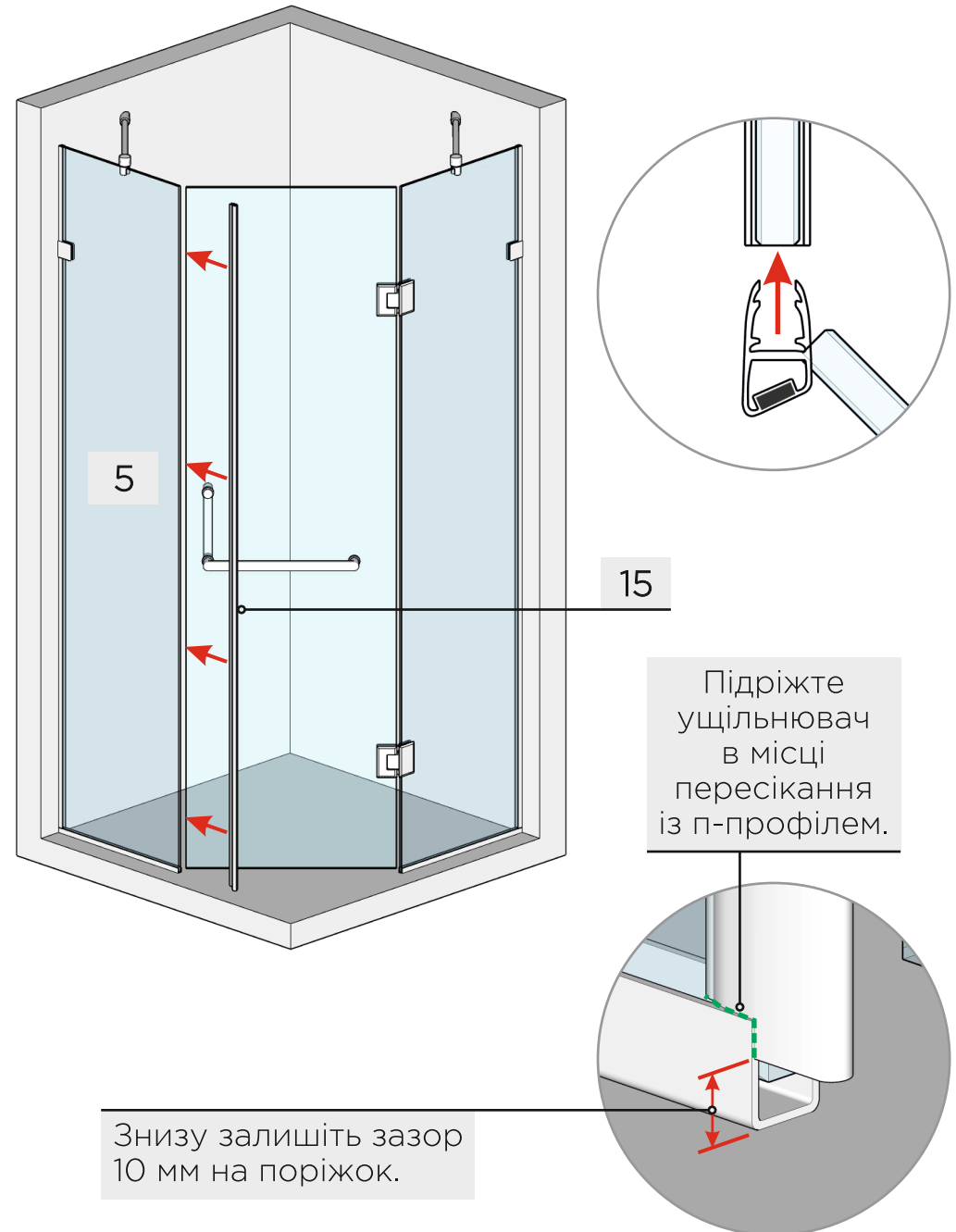

Підріжте ущільнювач в місці пересікання із п-профілем.

Знизу залишіть зазор 10 мм на поріжок.

10.2 Другий ущільнювач 15 одягніть на торець дверки 13 .

11.1 Відміряйте рулеткою розміри, які вказані на схемі.

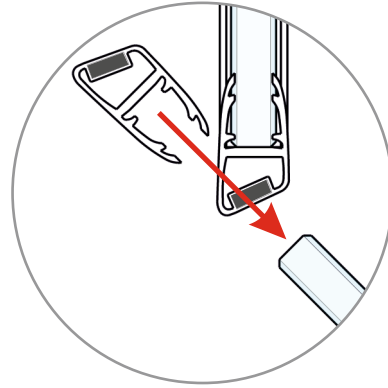
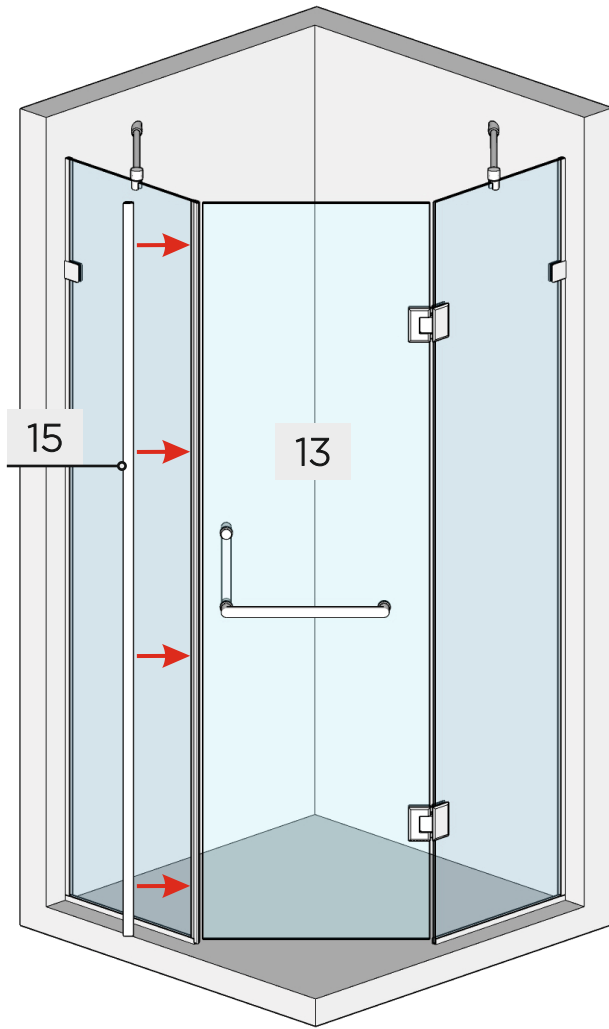

Знизу залишіть зазор 10 мм капельник.

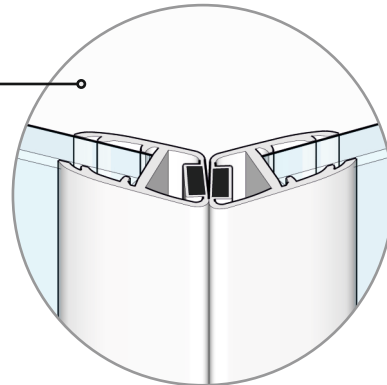
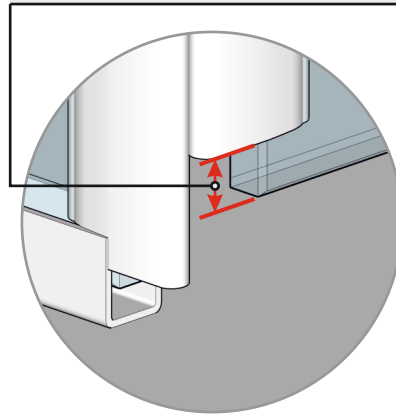

Магнітні ущільнювачі зверху мають бути в одному рівні з торцями скла 5 та 13.

Магніти на ущільнювачах мають бути щільно притиснуті один до одного, коли дверка зачинена.

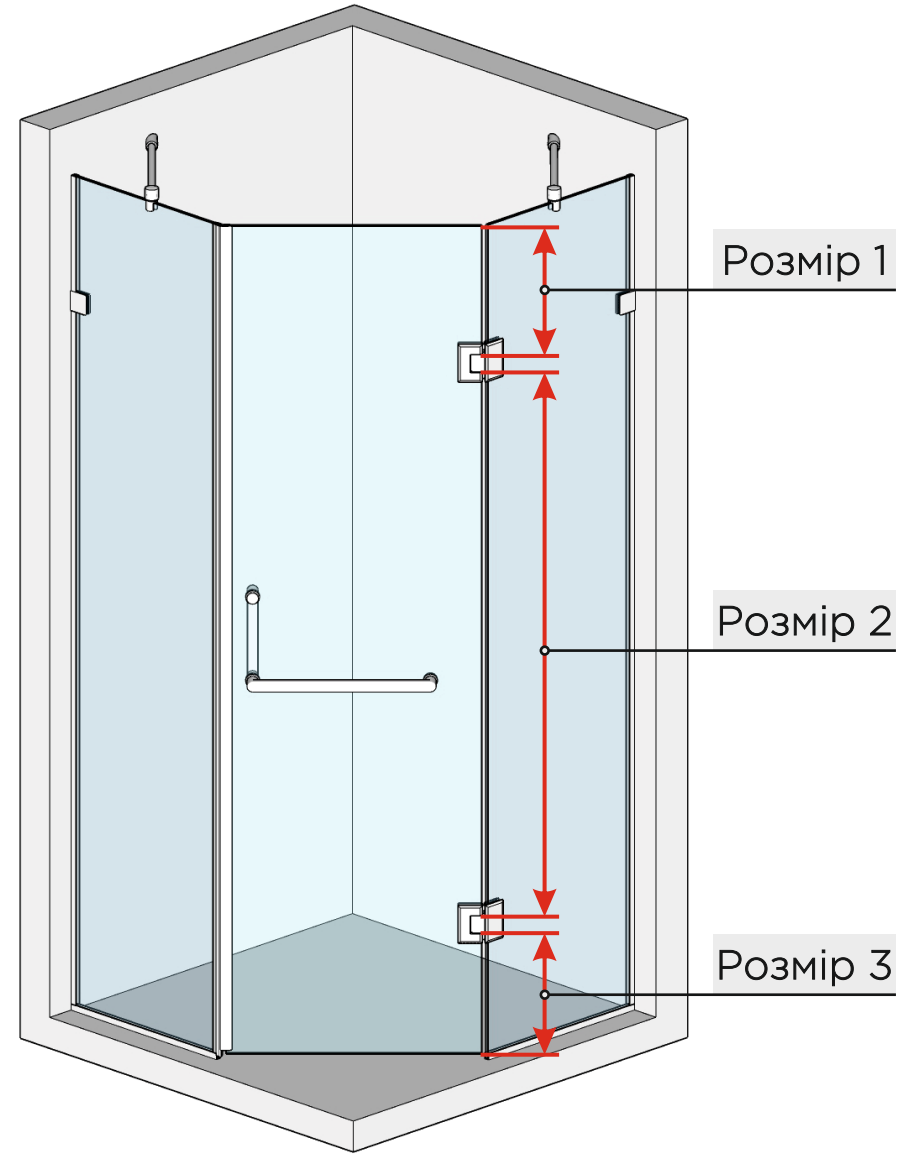

11.2 Візьміть ущільнювач скло-скло 16, та нарежте його за знятими розмірами.

12. МОНТАЖ УЩІЛЬНЮВАЧА СКЛО-ПІДЛОГА

11.3 В місцях перетину з петлями підріжте ущільнювачі 16, як показано на схемі, щоб при встановленні їх на торець скла 13 вони закривали зазори на петлях.

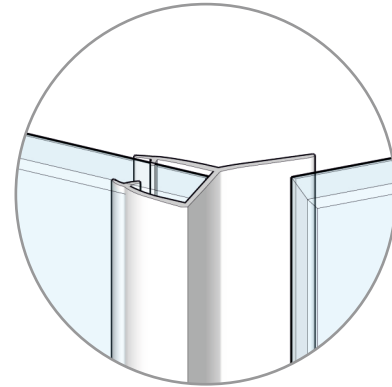
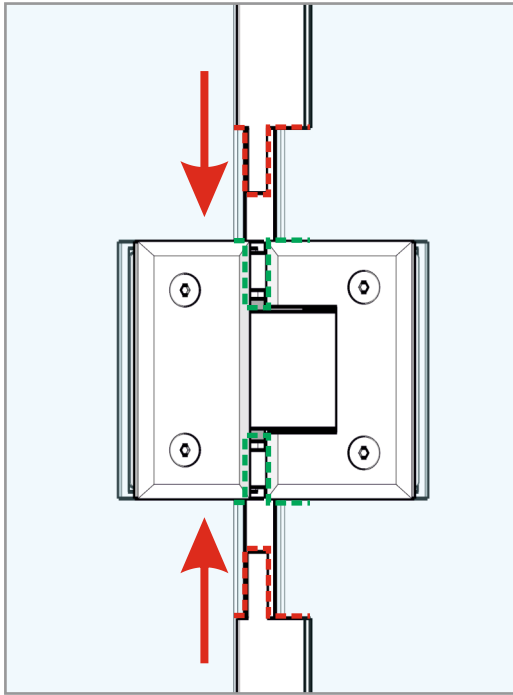

Зверху ущільнювач 16 має бути врівень із торцями скла.

Знизу лишити зазор 10 мм для капельника

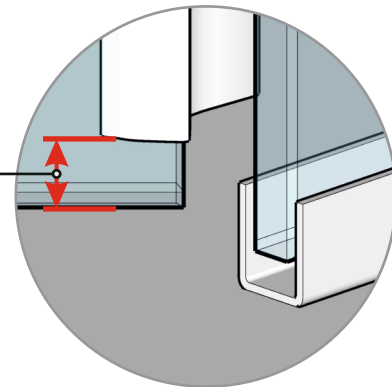

12.1 Ущільнювач 17 підріжте з однієї сторони під кутом 25°.

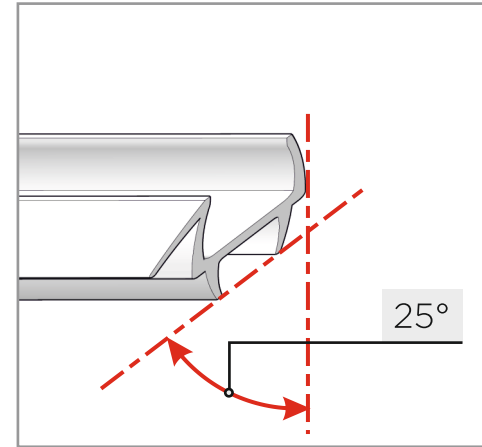

Виступаюча збоку похила частина має бути із середини кабіни.

12.2 Одягніть ущільнювач 17 на нижній торець скла 13.

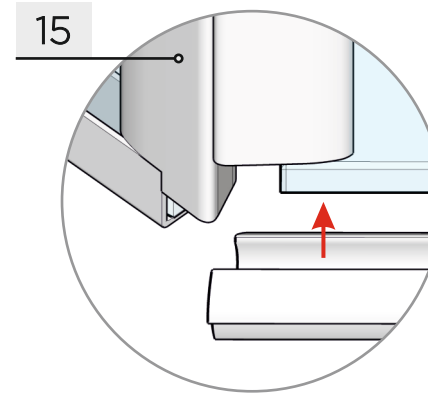

Підрізаний кут 25° має бути притиснутий до магнітного ущільнювача 15 (на склі 5).

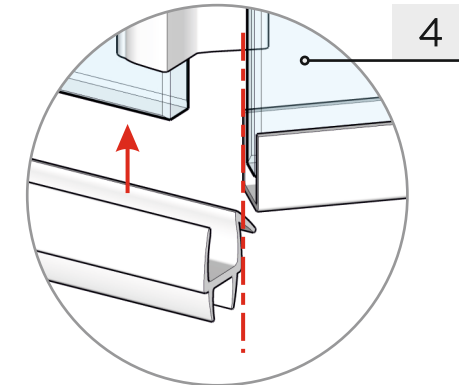

Зі сторони добору 4 ущільнювач 17 має доходити до внутрішнього кута скла.

13. МОНТАЖ АКРИЛОВОГО ПОРІЖКА

13.1 Акриловий поріжок 18 встановіть, як показано на схемах нижче.

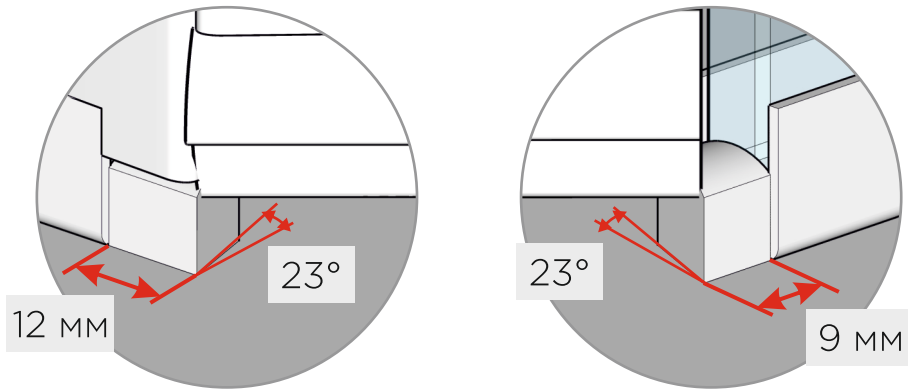

Бокові частини приклейте клеєм-герметиком так, щоб вони були впритул до торців п-профілів 1.

13.2 Виміряйте розмір між зовнішніми кутами приклеєних частинок поріжка.

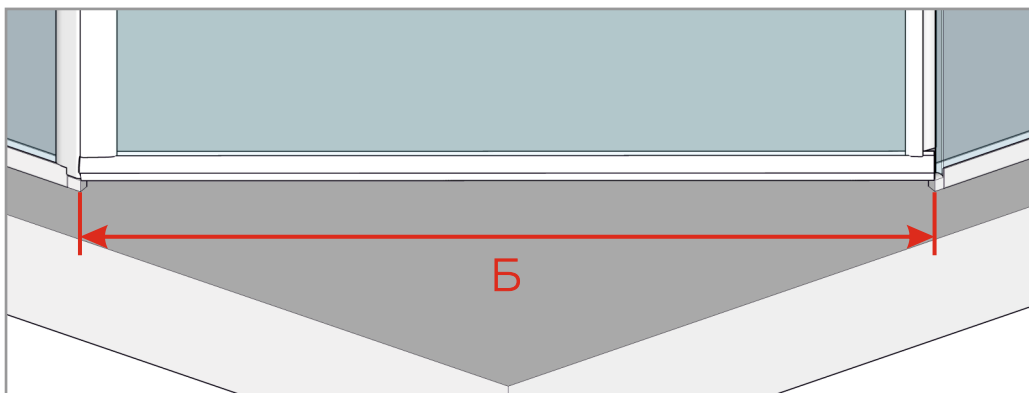

13.3 Відріжте потрібний розмір поріжка та підріжте правильно кути.

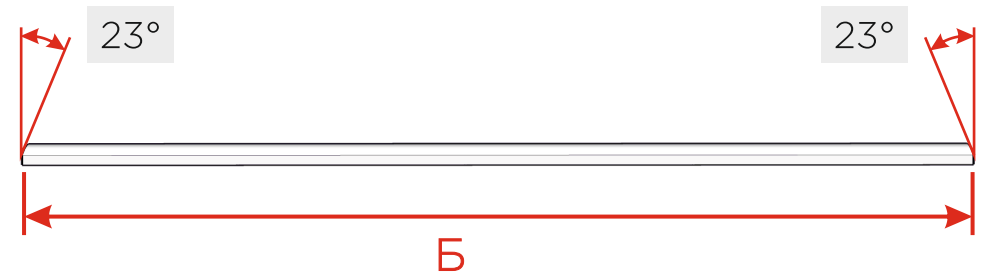

13.4 Приклейте довгу частину поріжка клеєм-герметиком.



УВАГА! Після завершення монтажу душової конструкції рекомендовано не користуватися нею протягом 24 годин, для повного висихання клею.