

ІНСТРУКЦІЯ З МОНТАЖУ

НАШЕ МІСЦЕЗНАХОДЖЕННЯ:

УКРАЇНА,
обл.ЗАКАРПАТСЬКА,
«WESTON UKRAINE»,
SHOWROOM

КОНТАКТНА ІНФОРМАЦІЯ:

+380 67 888 00 15
+380 68 333 00 15

WESTON.ZAKARPAT@GMAIL.COM



WESTON.COM.UA



ДУШОВА КАБІНА WK 1

ШАНОВНИЙ ПОКУПЕЦЬ!

У цьому керівництві ви знайдете докладну інструкції по установці душевого виробу, доповнені малюнками та коментарями.

РЕКОМЕНДАЦІЇ ПО МОНТАЖУ

Монтаж душевого виробу необхідно виконувати фахівцям з відповідною кваліфікацією.

Перед монтуванням обов'язково перевірити, чи відповідає виріб Вашому замовленню.

Торці та кути скла є найбільш вразливими ділянками.

Якщо душевий виріб доставлено з холодного середовища в тепле приміщення (або навпаки), то монтаж рекомендовано проводити через 1-2 години, щоб виріб прийняв температуру приміщення.

Довговічність та герметичність встановленого душевого виробу залежить від кваліфікації монтувальника та якості виконаних робіт.

ДОГЛЯД:

Регулярно чистіть виріб неабразивними спеціалізованим миючим засобом для миття душевих кабін до складу яких не входять агресивні кислоти.

Можна використовувати й інші засоби, які розраховані для прибирання виробів зі скла. Також можна використовувати чистий оцет для видалення важких плям або чистий 99% спирт. Ніколи не використовуйте абразивні чистячі засоби, металеві щітки або скребки, та все що може в результаті подряпати поверхню. Періодично рекомендовано проводити технічний огляд душевої kabіни, підтягувати з'єднання та перевіряти ущільнювачі на герметичність. В окремих індивідуальних випадках профілі та штанги необхідно підрізати по розмірам на місці монтажу.

Недотримання інструкцій, попереджень, інформації про догляд та технічне обслуговування може призвести до особистого травмування, пошкодження майна чи виробу та може втратити гарантію.

У разі виникнення питань по монтуванню або інших консультацій щодо виробу, просимо звертатися до служби підтримки за контактами, які вказані в гарантійному талоні.

КОМПАНІЯ «WESTON» БАЖАЄ ВАМ УСПІХУ!

ПІДГОТОВКА ДО МОНТАЖУ



Мінімум 2 людини



Захисний одяг

НЕОБХІДНІ ІНСТРУМЕНТИ

Інструменти не входять до комплектації, але їх наявність обов'язкова



Дриль



Гумовий молоток



Рулетка



Олівець



Клей герметик



Свердла для плити



Кутник



Викрутка



Ніж



Водовага



Шестигранні ключі

Перед монтуванням необхідно впевнитися в цілісності та комплектності виробу.

Перед монтуванням стіни потрібні бути рівними. Це можна перевірити за допомогою кутника та водоваги.

1

Профіль на підлогу з підкладками

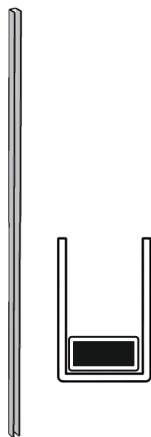

x1

2

Шуруп 3x30
Дюбель 6x30

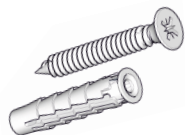

по 10

3

Профіль на стіну

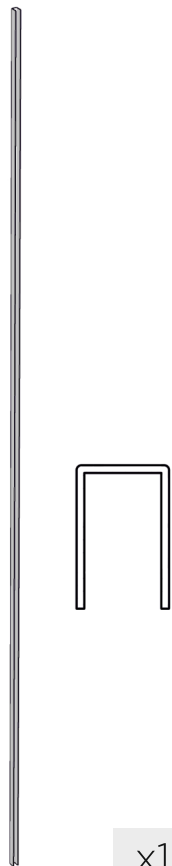

x1

4

Скло
(боковий добір)



x1

5

Труба профільна
30x10

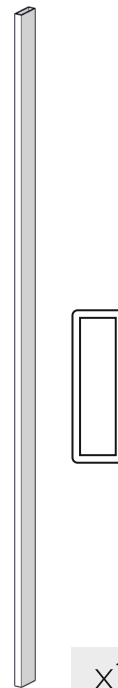

x1

6

З'єднувач
штанга-стіна

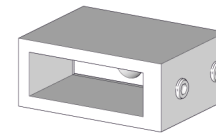

x1

7

З'єднувач
скло-штанга

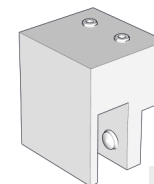

x1

8

Шуруп 5x40
Дюбель 8x40



по 10

9

Скло
(дверка)



x1

10

Петля

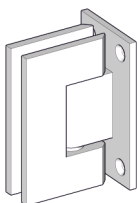

x2

11

Ручка

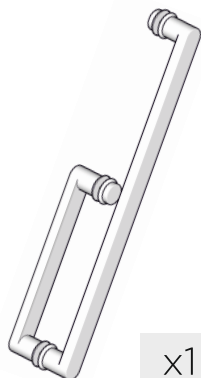

x1

12

Ущільнювач
магнітний 90°



x2

13

Ущільнювач
стіна/скло

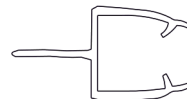

x1

14

Ущільнювач
скло/підлога



x1

15

Акриловий
поріжок



x1

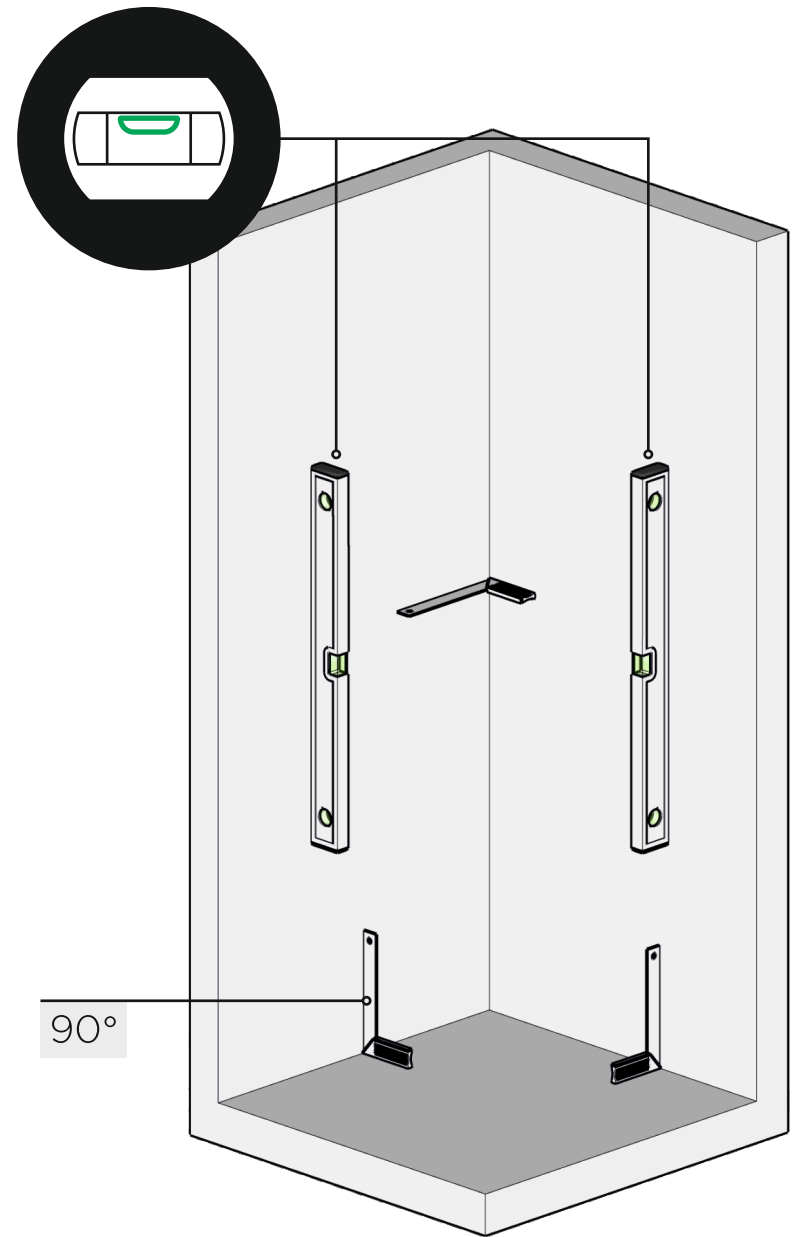
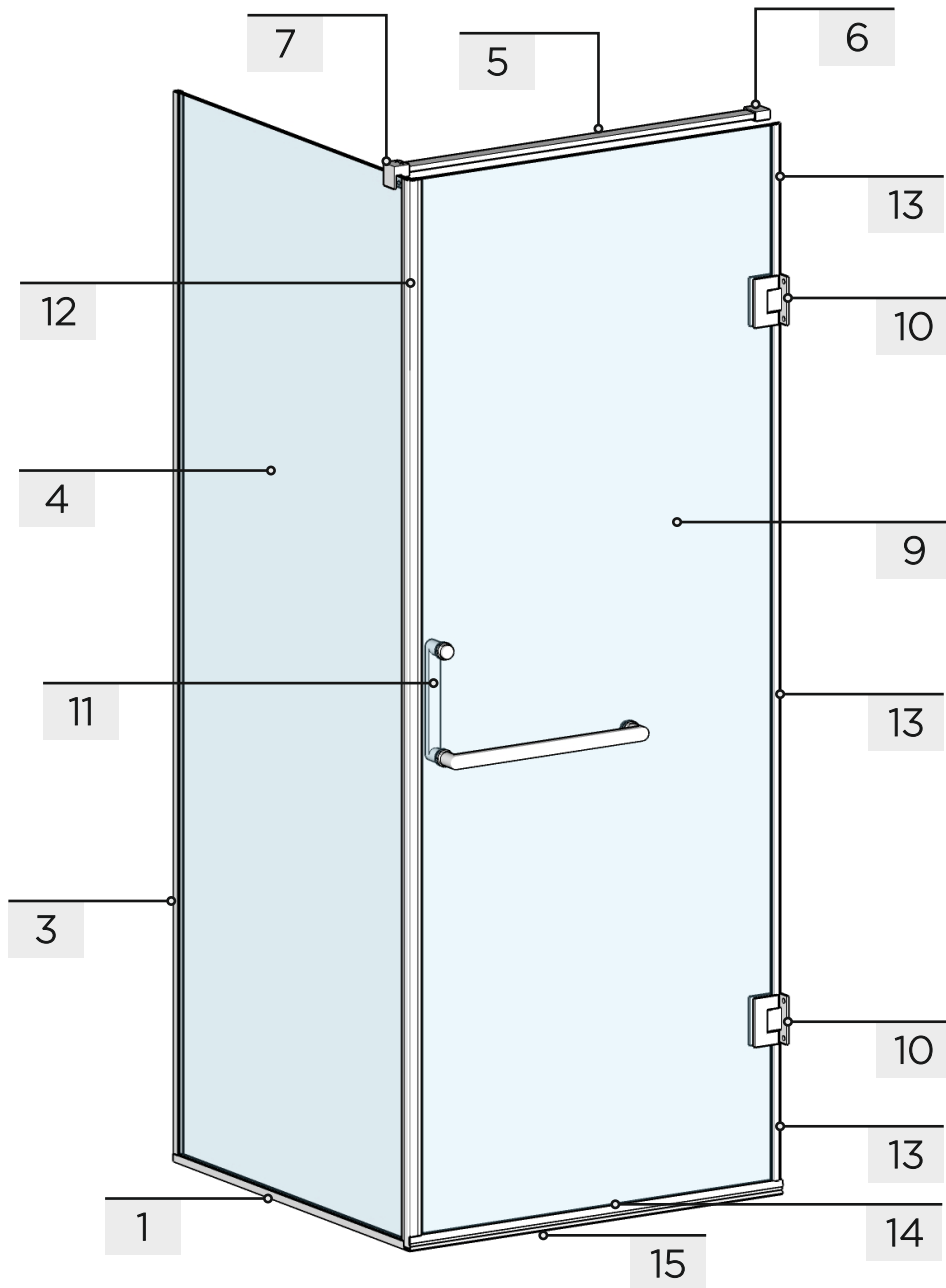

УВАГА! при відсутності прямих кутів чи нахилі стін можуть виникнути проблеми з монтажем.

2. РОЗМІТКА МІСЦЯ МОНТАЖУ

Розміри вказувати та відмічати по **ЗОВНІШНІМ** габаритам конструкції!

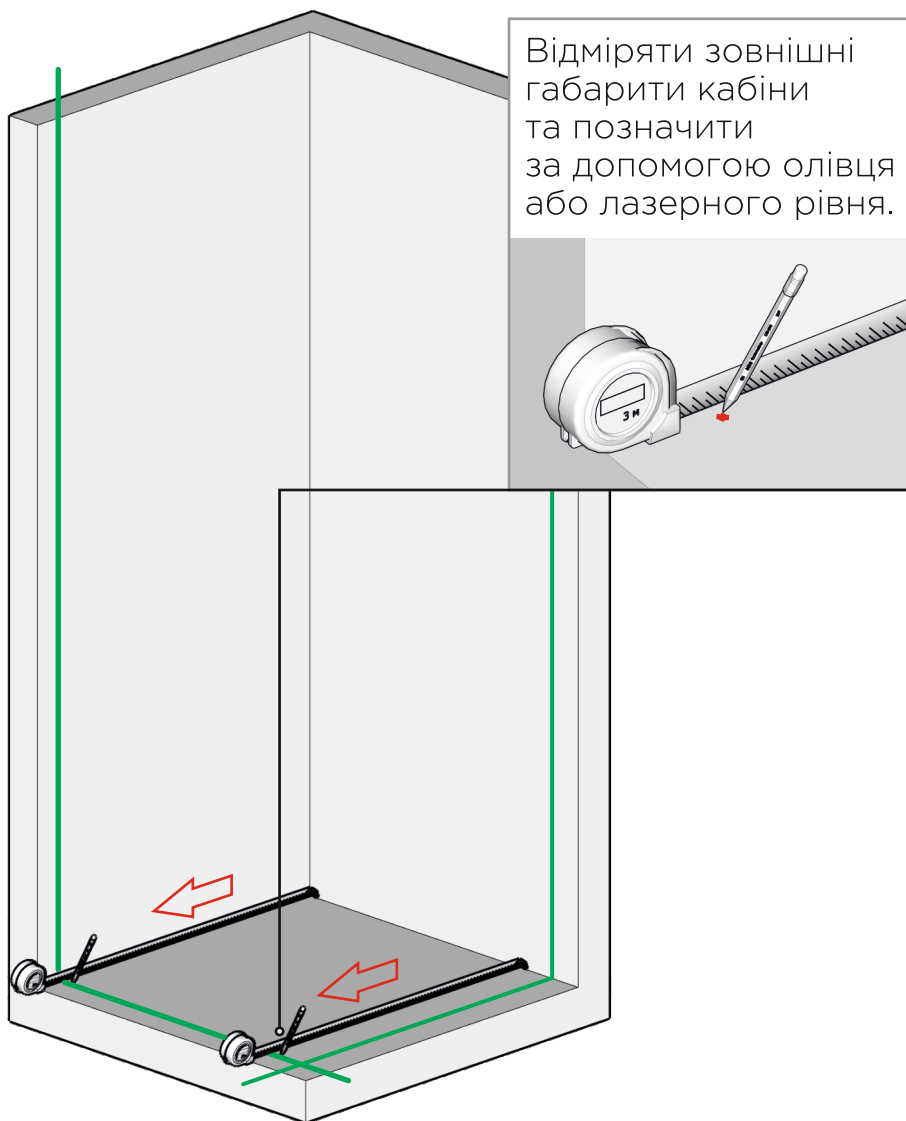

Якщо використовуєте лазерний рівень, то виставте його таким чином, щоб лінія лазера проходила через відмічені відстані на підлозі та відбивалася на стіну. Це заощадить ваш час.

3. МОНТАЖ ПРОФІЛЯ НА ПІДЛОГУ

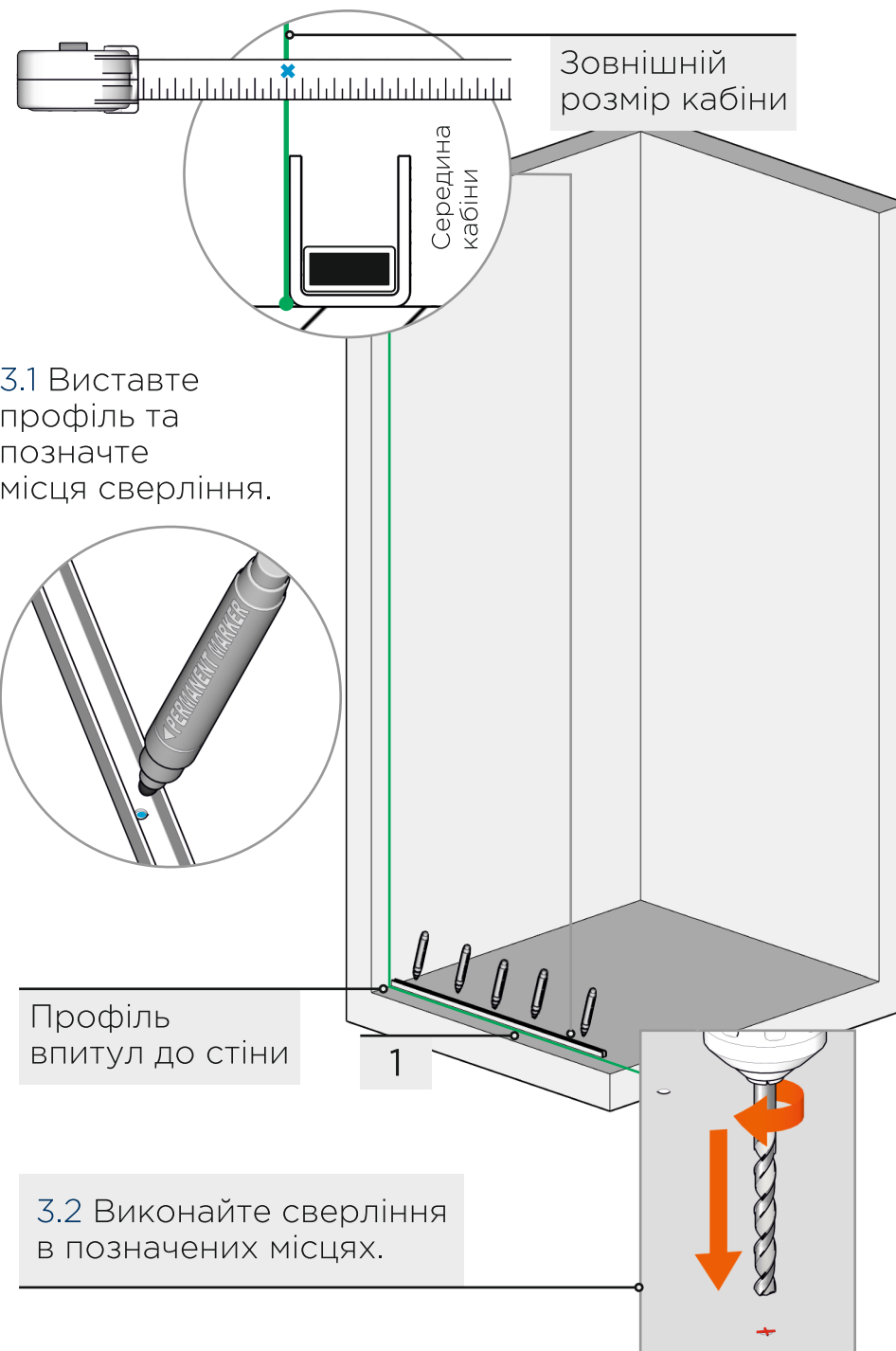

3.3 У отримані отвори вставте дюбелі 2 (6x30).

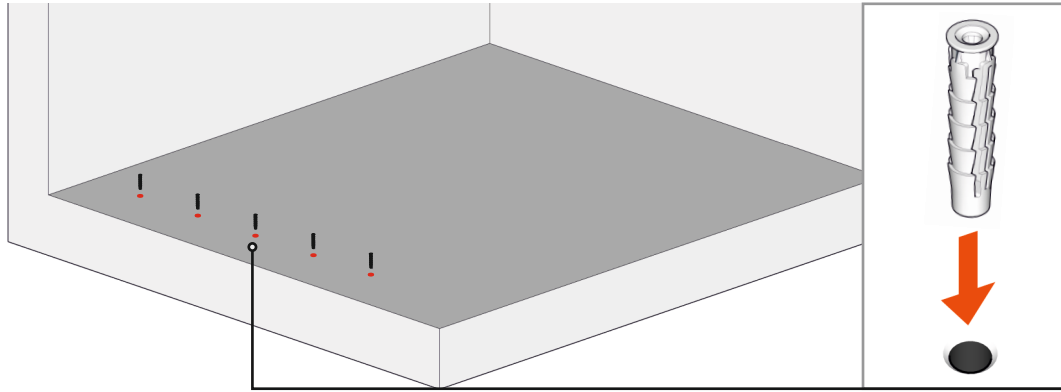

3.4 На нижню частину профіля 1 нанесіть шар клею-герметику (силікон).

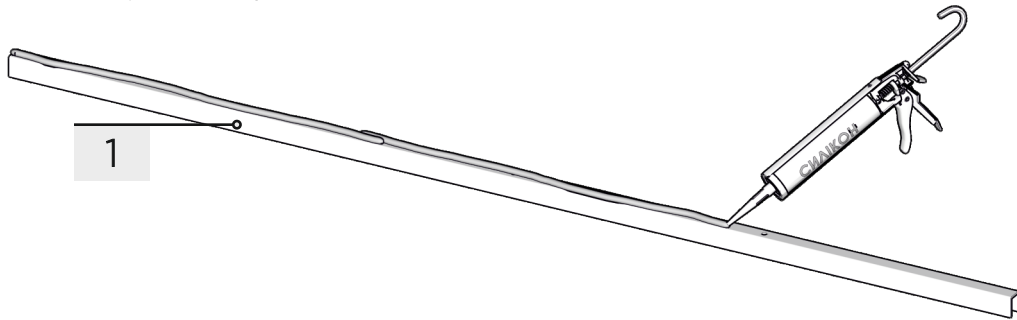

3.5 Встановіть профіль 1 на поверхню та міцно прикрутіть шурупами 2 (3x30).

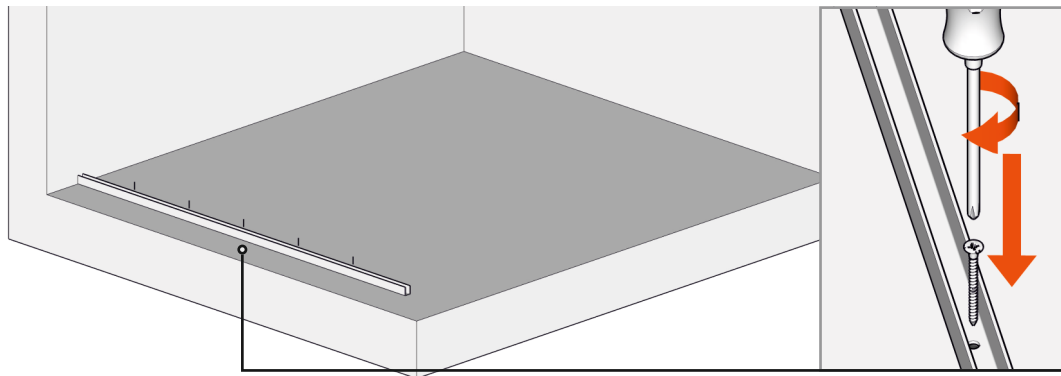

4.1 Профіль 3 виставити вертикально, притуливши до стіни.

4.2 Відмітити місця сверлінь.

4.3 Забрати профіль. Виконати сверління.

4.4 У отвори вставити дюбелі 2 (6x30).

4.5 Знову виставити вертикально профіль та зафіксувати шурупами 2 (3x30).

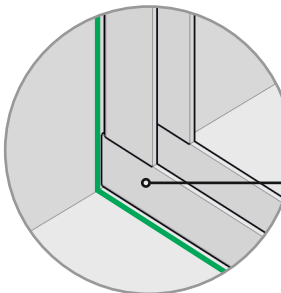

У місці примикання профілю 3 до профілю 1 не має лишитися зазору.

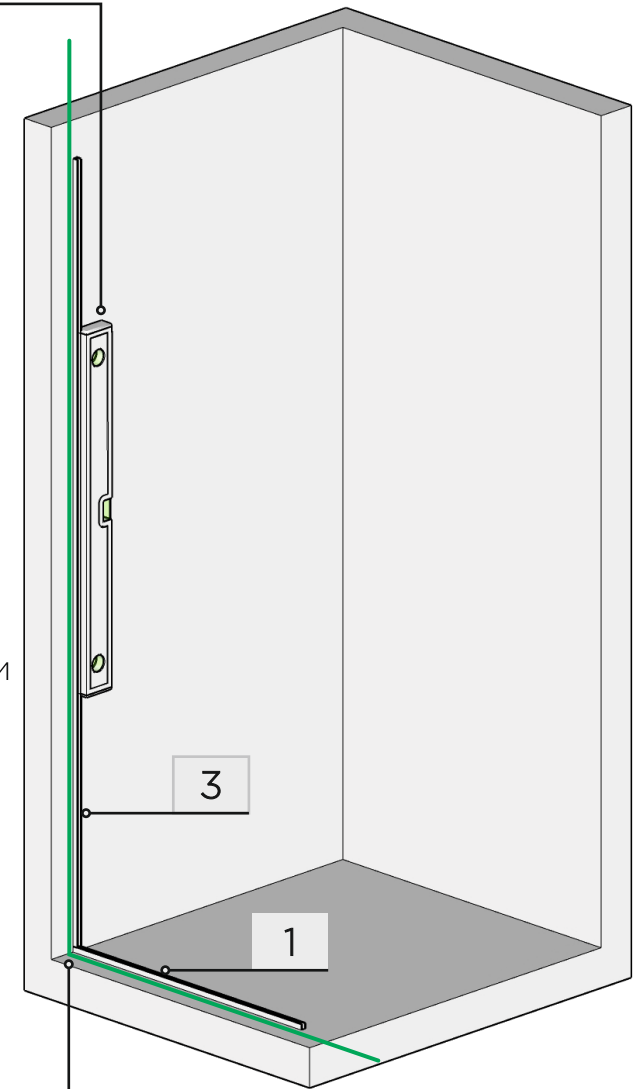
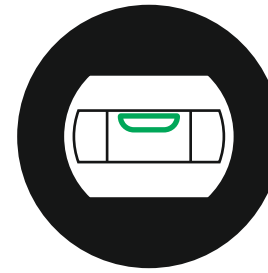

5. МОНТАЖ СКЛА БІЧНОГО

5.1 У вільні профілі 1 та 3 нанесіть клей-герметик.

Перед встановленням скла, перевірте чи є у профілі 1 підкладки.

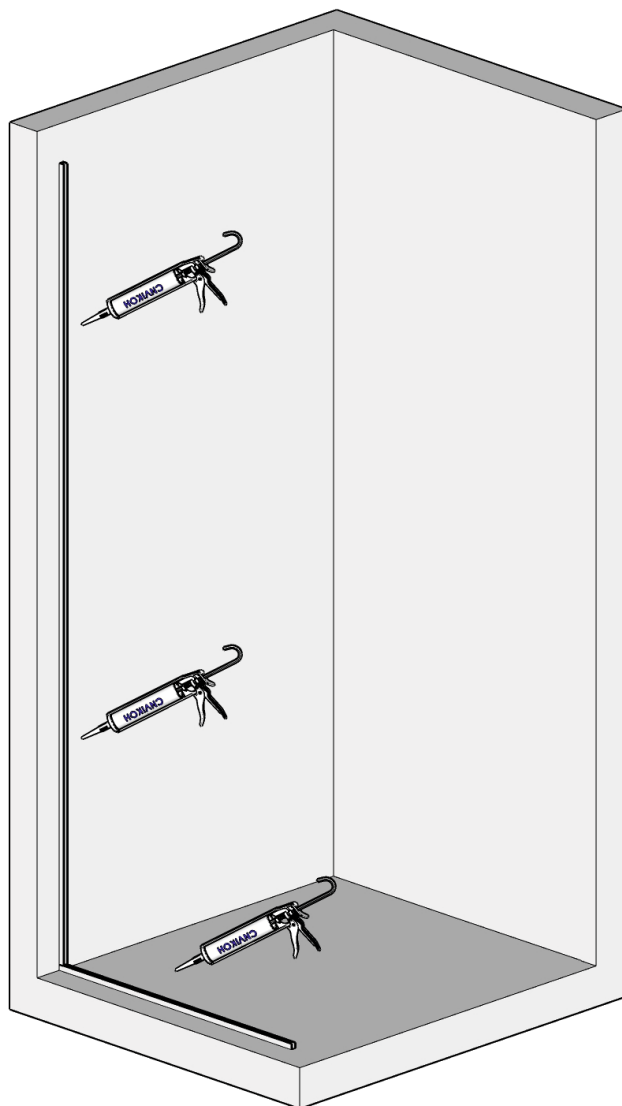
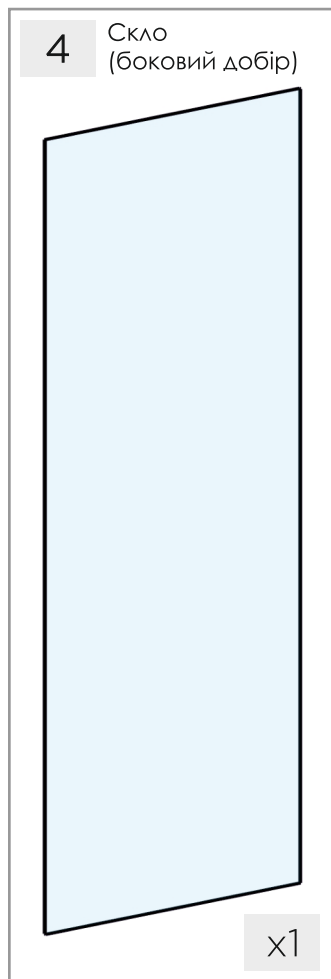

5.2 Встановіть у профілі 1 та 3 скло 4.

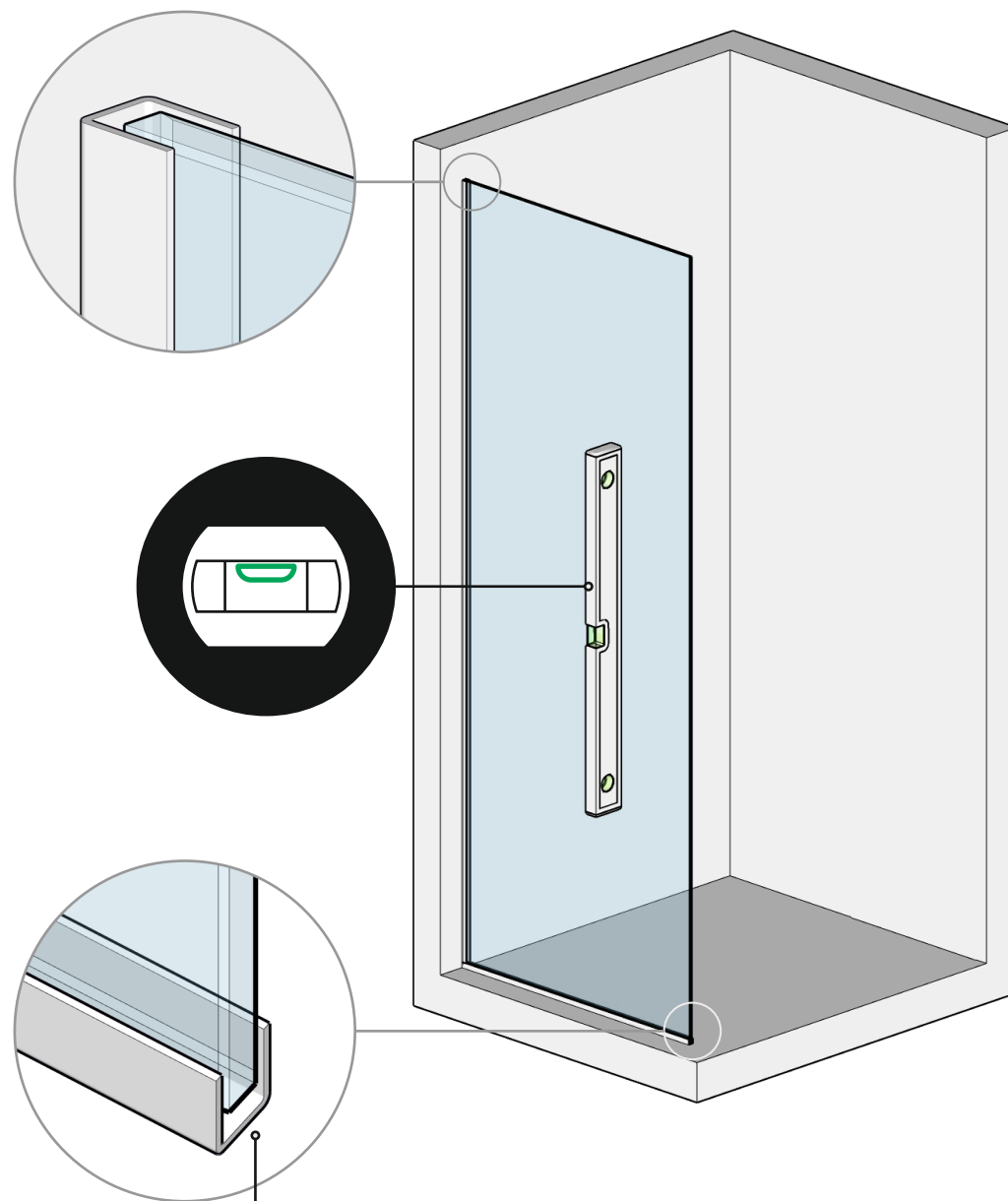

Торець скла
врівень з профілем.

6. МОНТАЖ ПРОФІЛЬНОЇ ШТАНГИ

6.1 Зберіть штангу з наступних елементів.

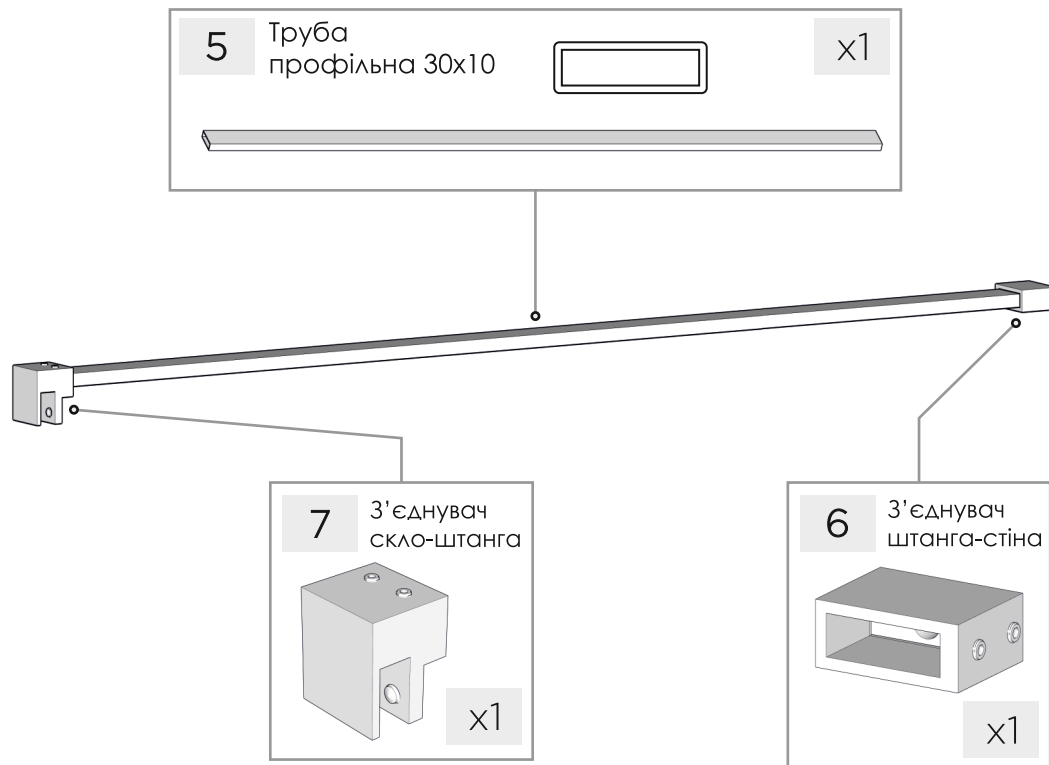

Для з'єднання елементів використайте шестигранні ключі.

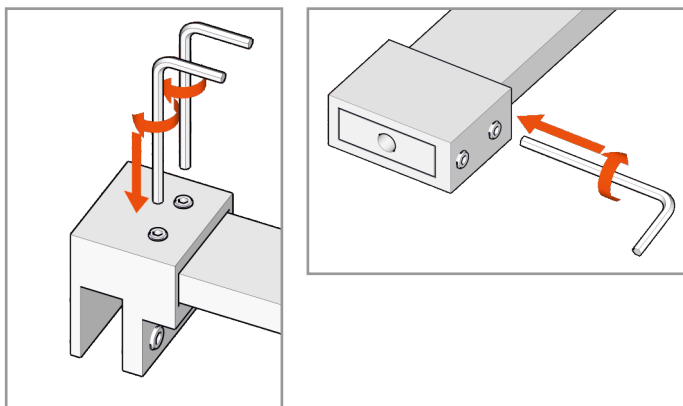

Не зажимайте шурупи міцно, щоб при встановленні на скло була можливість легко відрегулювати та вирівняти штангу.

6.2 Зібрану штангу встановіть зверху над склом.

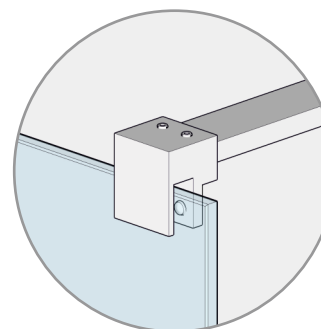
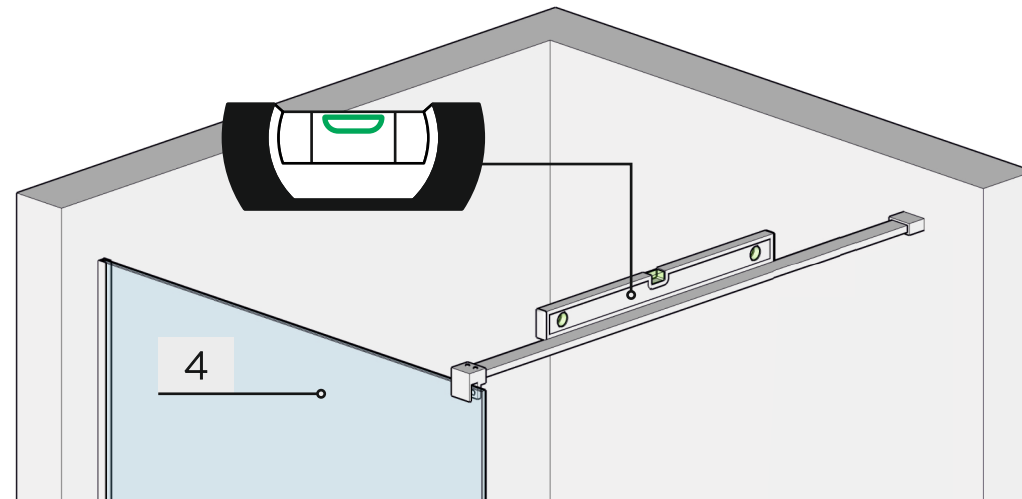

6.3 З'єднувач скло-штанга 7 зафіксуйте на склі 4.

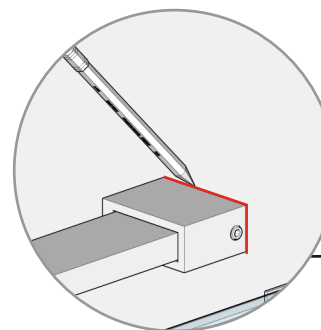

6.4 Відрегулюйте штангу горизонтально та позначте на стіні місце розташування з'єднувача штанга-стіна 6.

6.5 Зніміть штангу. Від'єднайте з'єднувач штанга-стіна 6, та прикладіть його до відмітки на стіні.

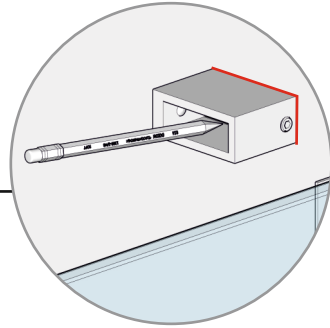

6.6 Позначте на стіні місце сверління.

6.7 Виконайте сверління для дюбеля 8 (8x40).

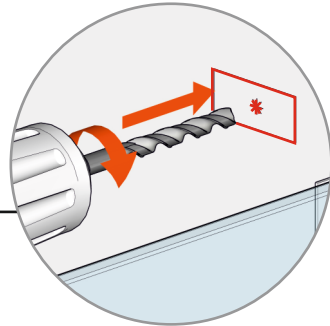

6.8 Вставте у отвір дюбель 8 (8x40).

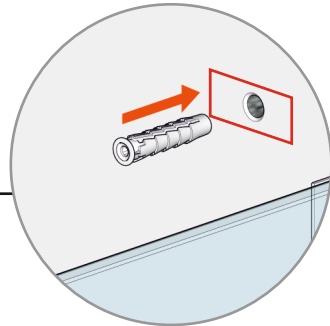

6.9 Від'єднайте від з'єднувача внутрішній елемент, та прикрутіть його до стіни шурупом 8 (5x40) у горизонтальному положенні.

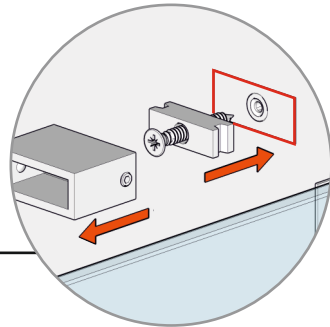

6.10 Встановіть зібрану штангу згову на місце і зафіксуйте її елементи за допомогою шестигранників. Не забудьте у з'єднувач 7 покласти силіконові підкладки перед тим, як зафіксувати його на склі.

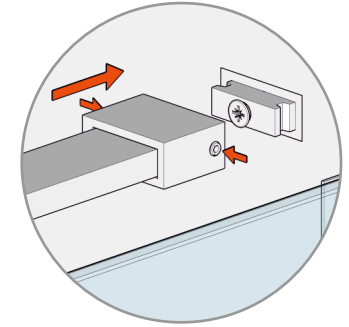
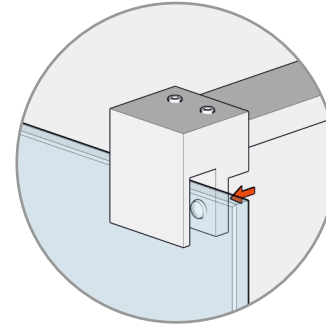

7. МОНТАЖ ПЕТЕЛЬ

7.1 Розберіть петлі 10, знявши їх прижимні пластини за допомогою шестигранників.

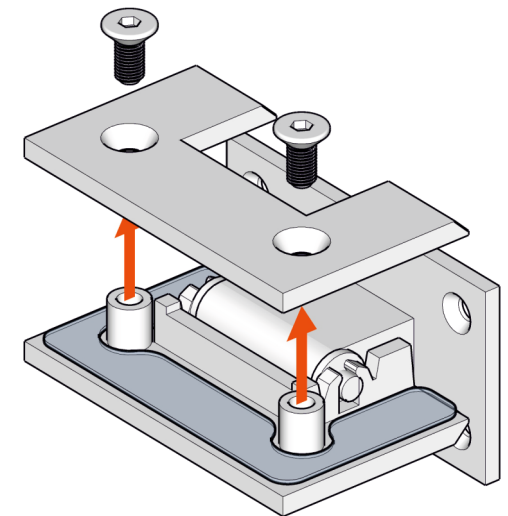

7.2 Зафіксуйте петлі 10 на дверку 9 у вирізи.

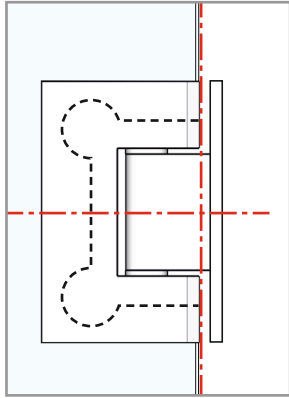

Між склом та петлями не забудьте покласти силіконові підкладки.

Вирівняйте петлі, як вказано на схемі.

8.1 Визначте правильно де має бути верх дверки.

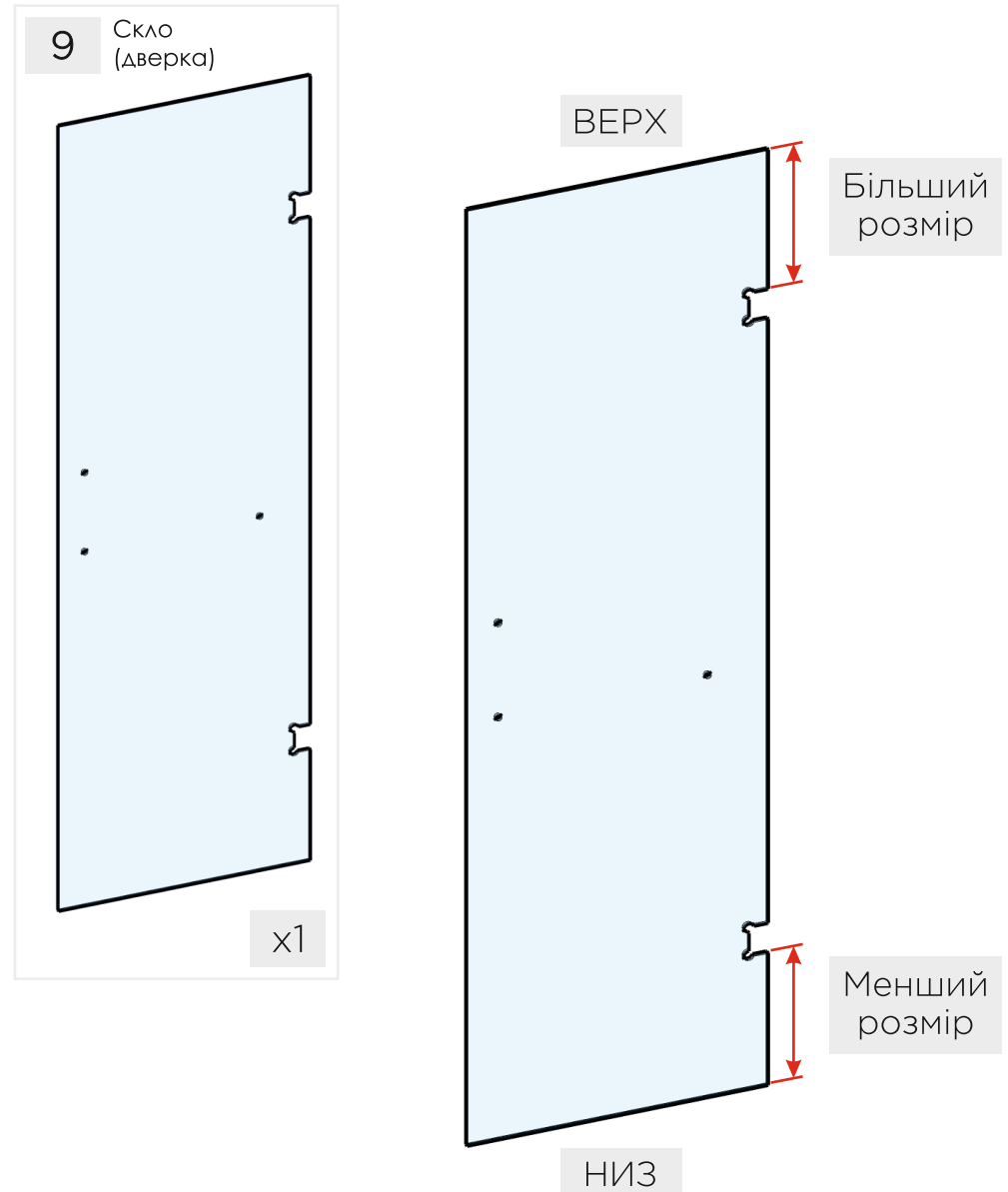

Навіть, якщо петлі вже встановлені, то спосіб лишається такий самий.

8.2 Відміряйте зовнішній габарит від кута, якщо попередньо він ще не був помічений.

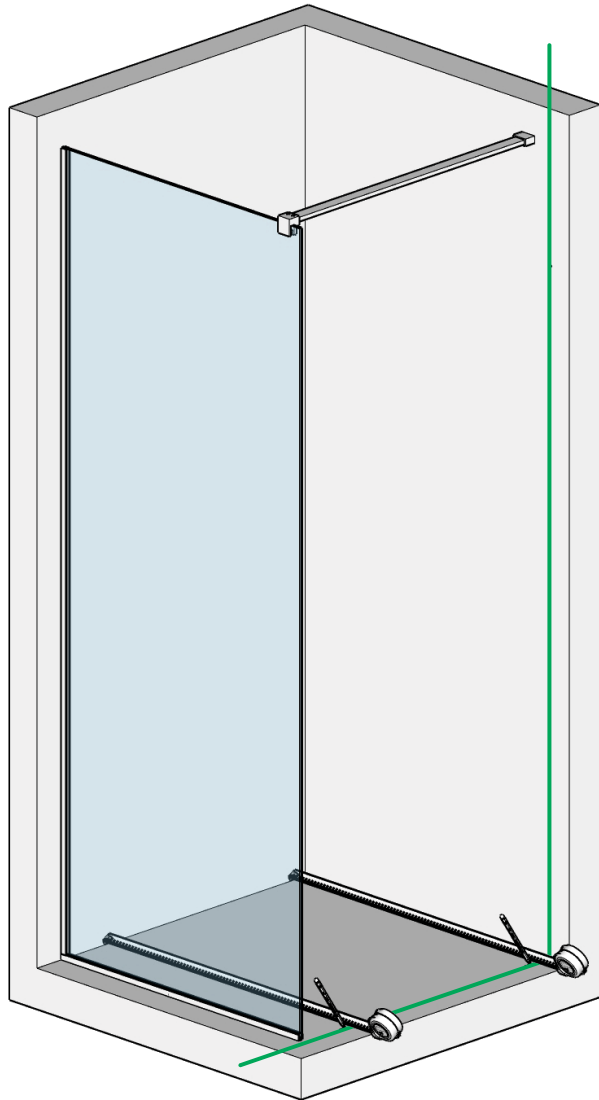

8.3 Виставте дверку за позначеним габаритом. Зовнішня площина дверки має біти врівень з позначеним габаритом.

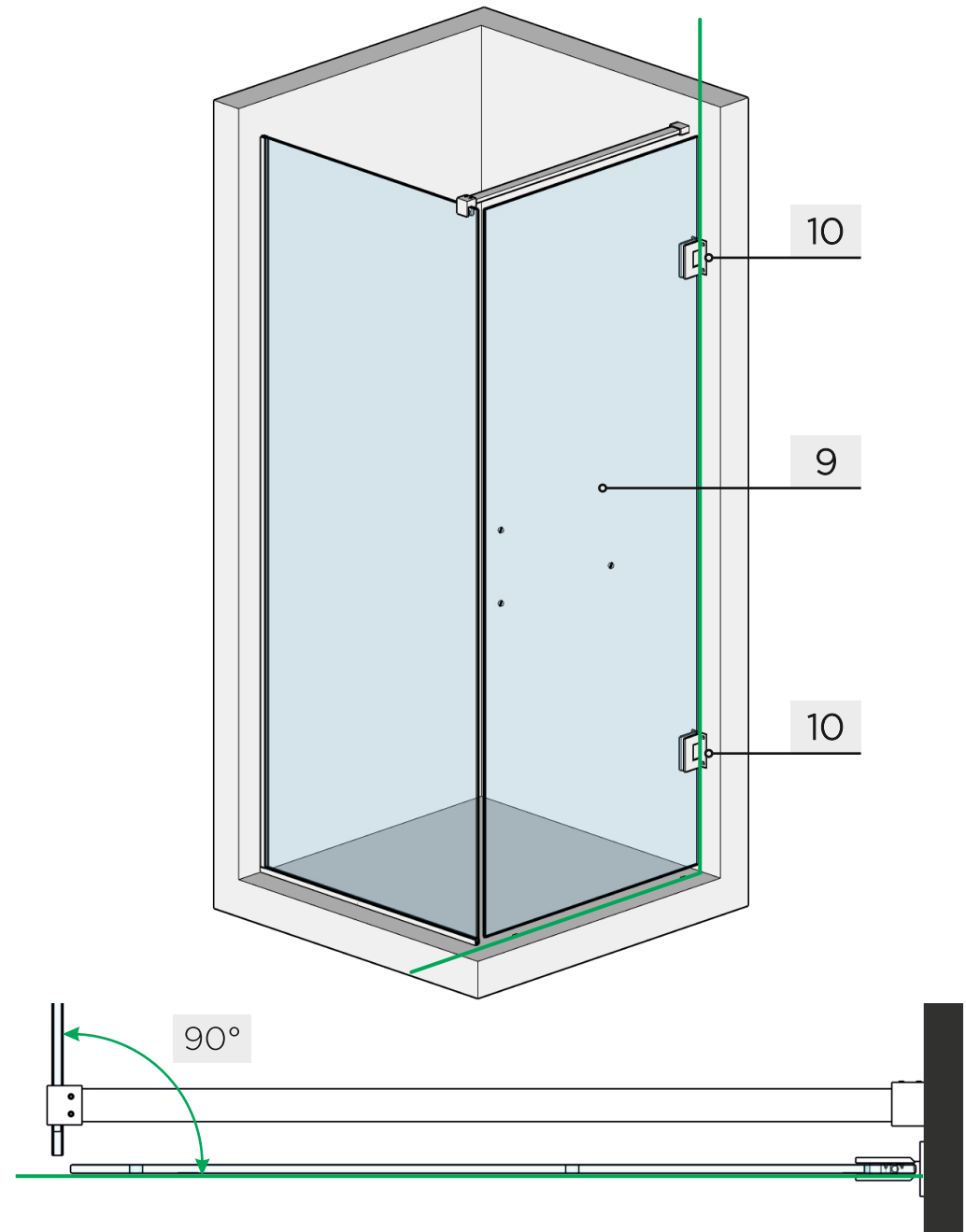

8.4 Відрегулюйте положення дверки 9 згідно наступних рекомендацій перед тим, як відмітити місця сверління для петель 10.

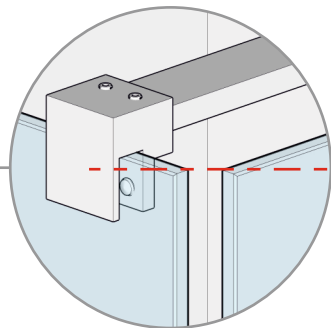
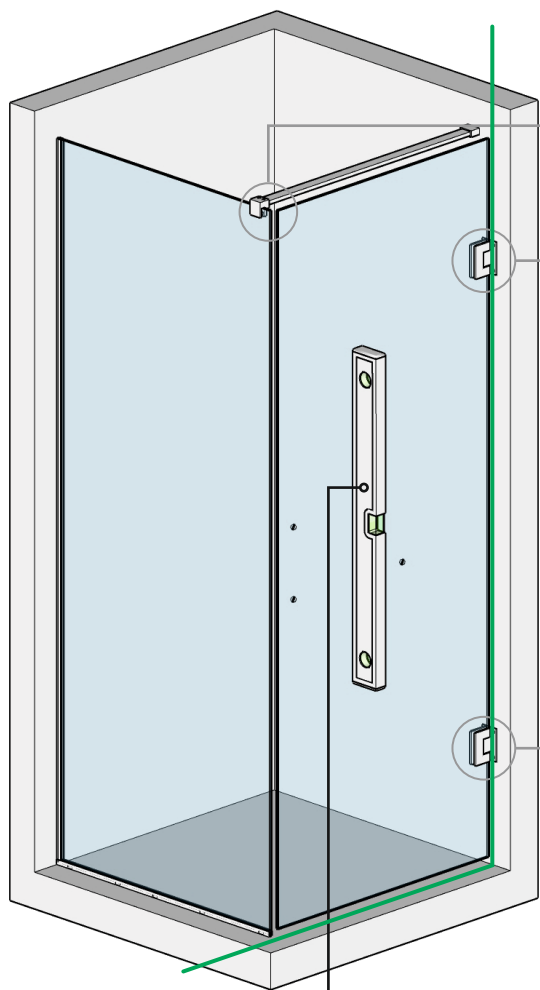

Підняти дверку 9 врівень з глухим склом 4.

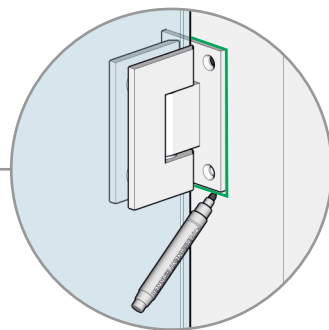

Після відрегулювання позначте на стіні місця розташування петель.

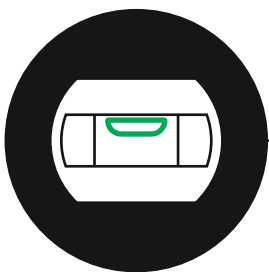

8.5 Заберіть дверку. Зніміть петлю.

8.6 Притуліть петлю до місця монтажу та позначте місця для сверління.

(відмітити отвори під сверління можна одразу після регулювання дверки, не знімаючи петлі)

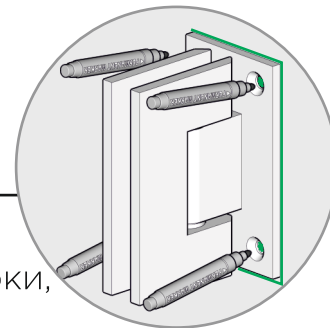

8.7 Виконайте сверління у позначених місцях під дюбелі 8 (8x40).

8.8 У отвори встановіть дюбелі 8 (8x40).

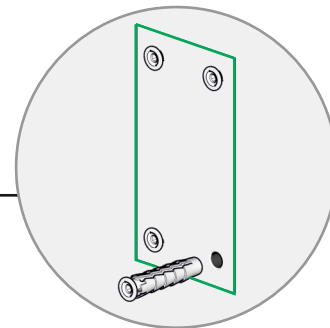

8.9 Встановіть знову дверку з петлями, поєднавши отвори на петлях з дюбелями в стіні.

8.10 Прикрутіть петлі шурупами 8 (5x40).

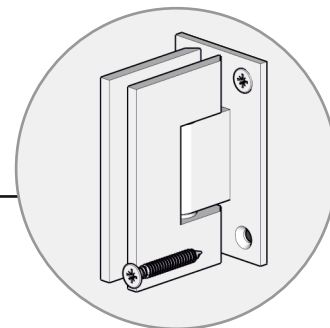

Постійно контролюйте, щоб дверка була врівень з глухим склом 4, та виключно вертикально.

8.11 У отвори на дверці 9 встановіть ручку 11 (ручка може відрізнятись в залежності від комплектації).

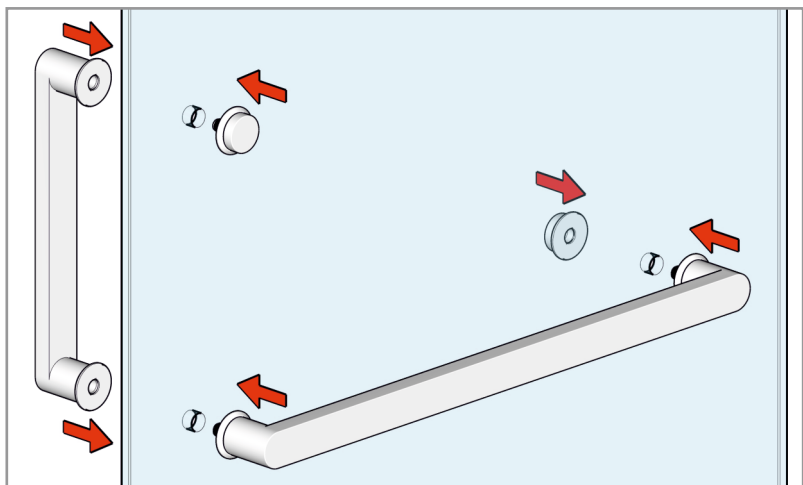

Встановлюйте ручку рушникотримачек (горизонтальною частиною) назовні кабінки, щоб під час використання душової не змокав рушник.

9.1 Один ущільнювач 12 одягніть на торець скла 4.

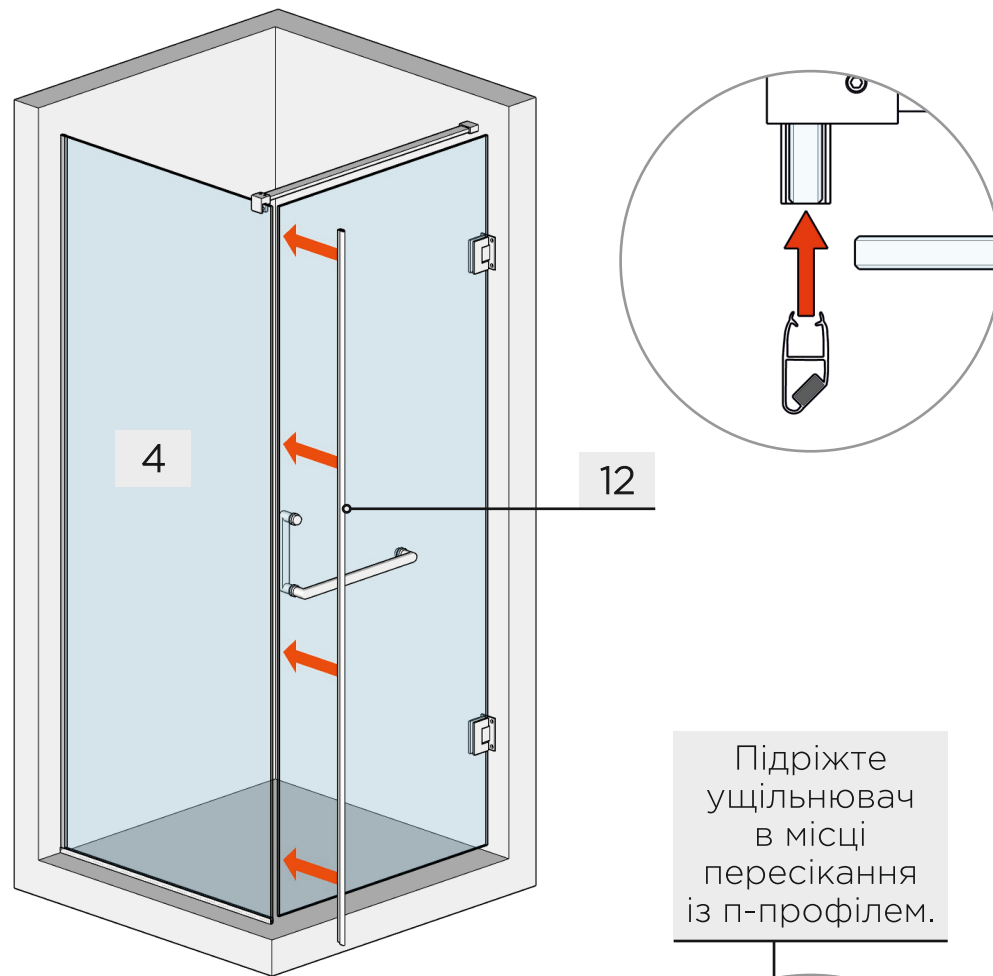

Підріжте ущільнювач в місці пересікання із п-профілем.

Знизу залишіть зазор 10 мм на поріжок.

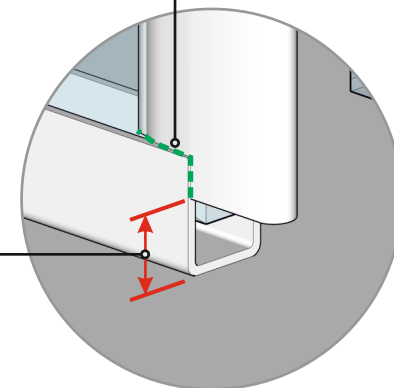

9.2 Другий ущільнювач 12 одягніть на торець дверки 9.

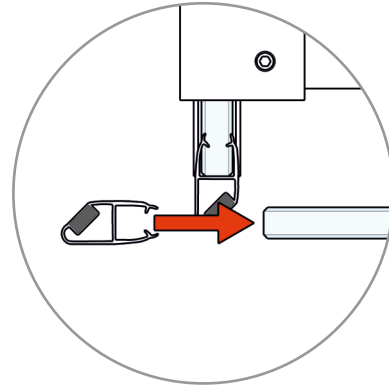
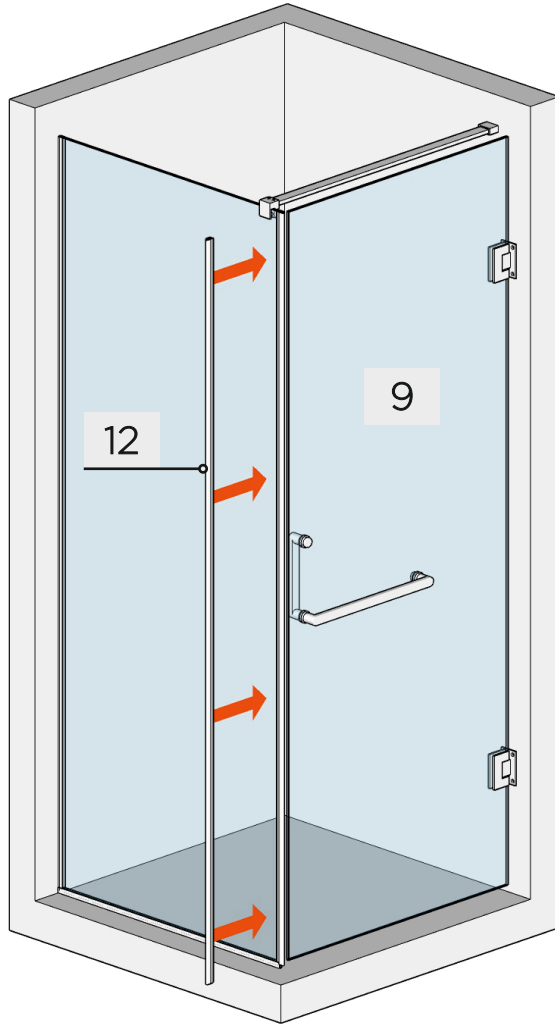

Знизу залишіть зазор 10 мм капельник.

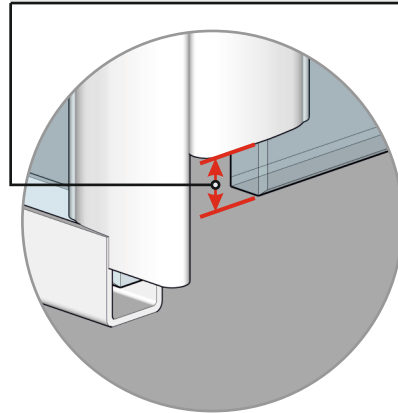

Магнітні ущільнювачі зверху мають бути в одному рівні з торцями скла 4 та 9.

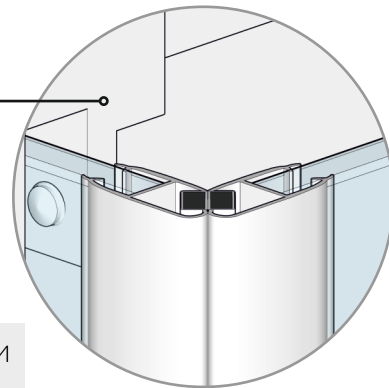

Магніти на ущільнювачах мають бути щільно притиснуті один до одного, коли дверка зачинена.

10.1 Відміряйте рулеткою розміри, які вказані на схемі.

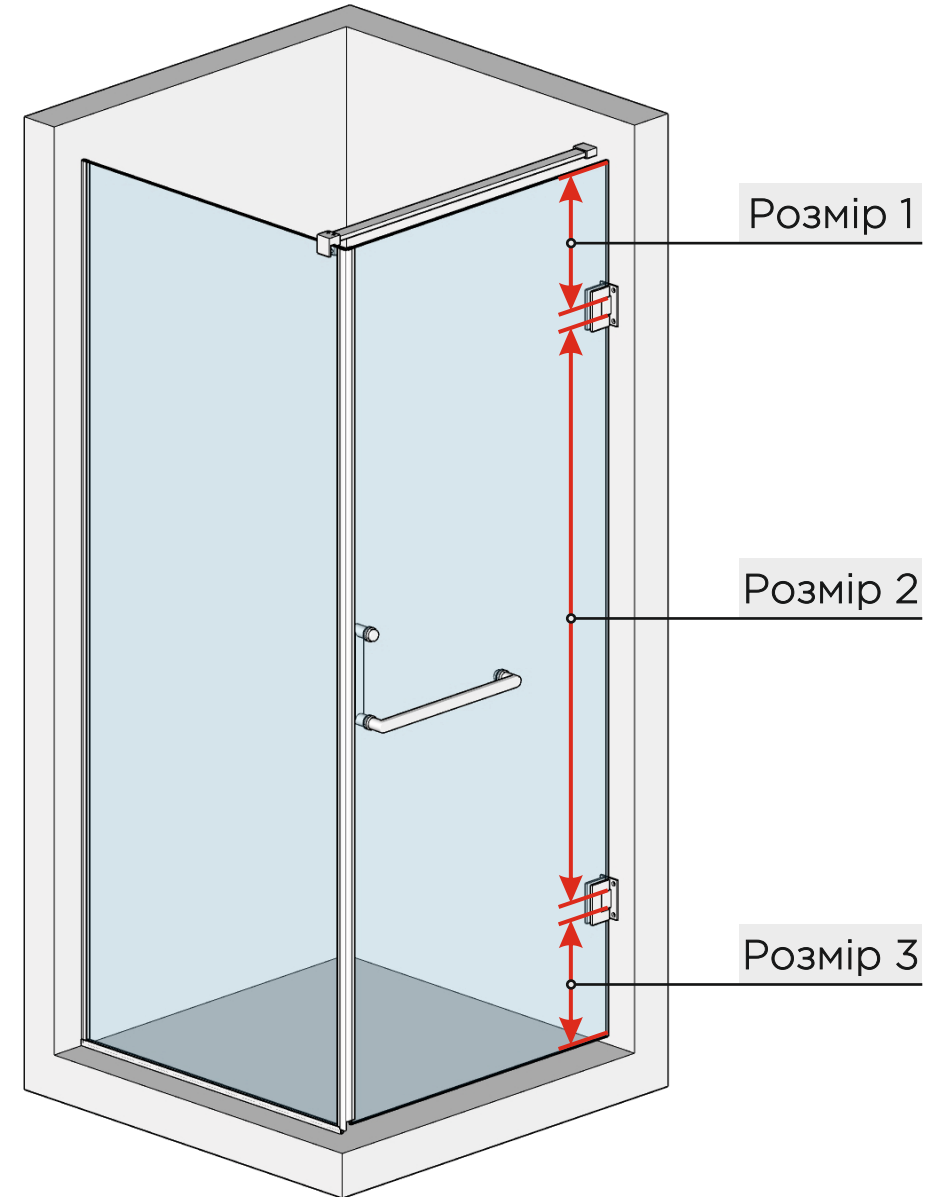

10.2 Візьміть ущільнювач стіна-скло 13, та нарежте його за отриманими розмірами.

10.3 В місцях перетину з петлями підріжте ущільнювачі 13, як показано на схемі, щоб при встановленні їх на торець скла 9 вони закривали зазори на петлях.

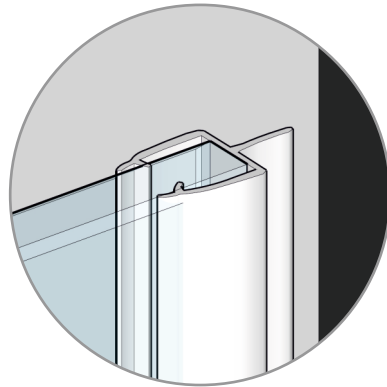
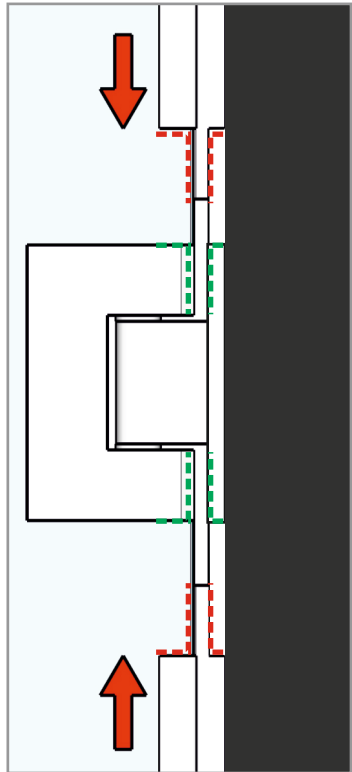

Зверху ущільнювач 13 має бути врівень із торцями скла.

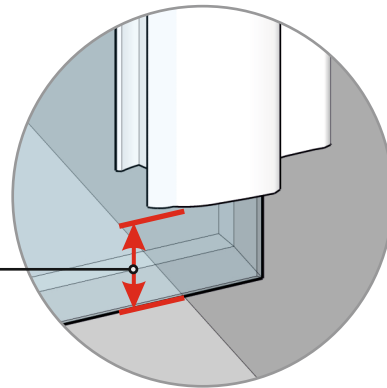

Знизу залишіть зазор 10 мм капельник.

11.1 Ущільнювач 14 підріжте з однієї сторони під кутом 45°.

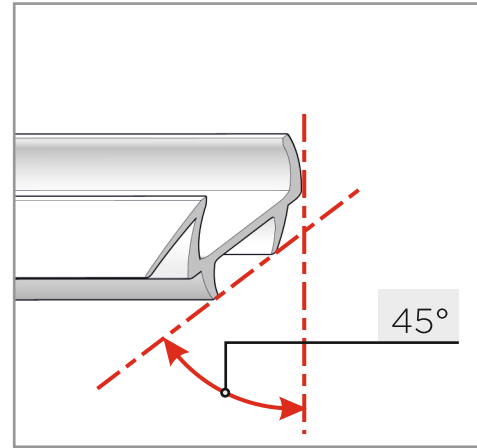

Виступаюча збоку похила частина має бути із середини kabіни.

11.2 Одягніть ущільнювач 14 на нижній торець скла 9.

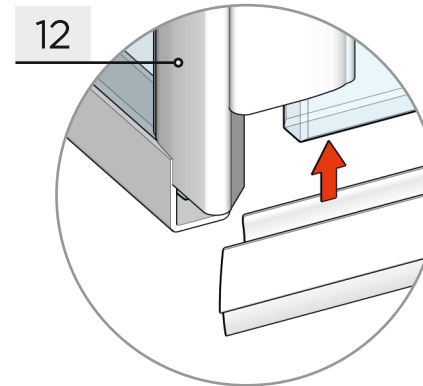

Підрізаний кут 45° має бути притиснутий до магнітного ущільнювача 12 (на склі 4).

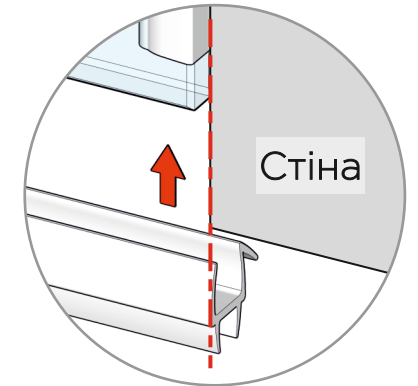

Зі сторони петель ущільнювач 14 має бути впритул притиснутий до стіни.

12. МОНТАЖ АКРИЛОВОГО ПОРІЖКА

12.1 Поріжок 15 підріжте з однієї сторони під кутом 45° та встановіть його на підлогу під дверкою.

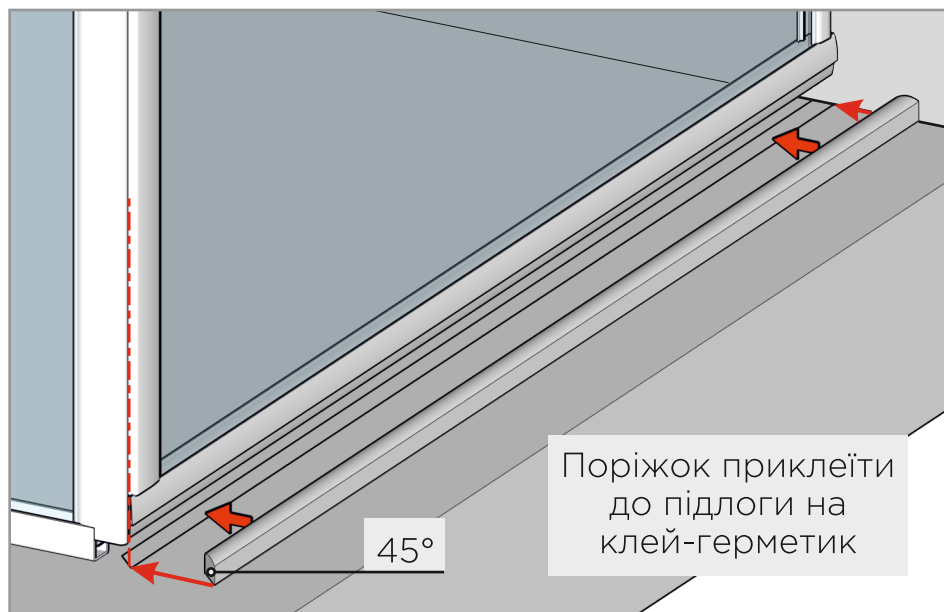

12.2 Збоку приклейте невеликий шматок порожку перпендикулярно до вже встановленого.

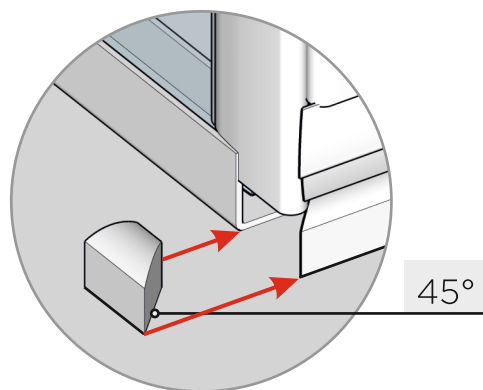

УВАГА! Після завершення монтажу душової конструкції рекомендовано не користуватися нею протягом 24 годин, для повного висихання клею.